

BC23, BC35 BC23E, BC35E

RO Instrucțiuni de instalare și utilizare a încălzitorului electric pentru saună

DE Gebrauchs- und Montageanleitung des Elektrosaunaofens



Aceste instrucțiuni de instalare și utilizare sunt destinate proprietarului sau utilizatorului saune, precum și electricianului care se ocupă de instalația electrică a încălzitorului. După finalizarea instalării, persoana responsabilă cu instalarea trebuie să dea aceste instrucțiuni proprietarului saunei sau persoanei care se ocupă de funcționarea acesteia. Vă rugăm să citiți cu atenție instrucțiunile de utilizare înainte de a utiliza încălzitorul.

Încălzitorul este proiectat pentru încălzirea unei camere de saună la temperatura de imbaiere. Nu trebuie utilizat în niciun alt scop. Încălzitoarele de saune echipate cu semne CE îndeplinesc toate reglementările pentru instalațiile de saune. Autoritățile competente monitorizează respectarea reglementărilor.

Felicitări pentru alegere!

Garanție:

- Perioada de garanție pentru încălzitoarele și echipamentele de control utilizate în saune de către o gospodărie este de doi (2) ani.
- Perioada de garanție pentru încălzitoarele și echipamentele de control utilizate în saune de către mai mulți rezidenți ai unei clădirii este de un (1) an.
- Garanția nu acoperă defecțiunile rezultate din nerespectarea instrucțiunilor de instalare, utilizare sau întreținere.
- Garanția nu acoperă defecțiunile rezultate din utilizarea pietrelor nerecomandate de producătorul încălzitorului.

CUPRINS

1. INSTRUCȚIUNI DE FOLOSIRE.....	3
1.1. Asezarea pietrelor de saună	3
1.1.1. Întreținere	3
1.2. Încălzirea Saunei	4
1.3. Utilizarea încălzitorului.....	4
1.3.1. Încălzitor pornit.....	4
1.3.2. Timp de pre-setare (pornire temporizată).....	4
1.3.3. Încălzitor oprit.....	5
1.3.4. Setarea temperaturii	5
1.4. Turnarea apei pe pietrele încălzite	5
1.5. Instrucțiuni imbaiere	6
1.6. Avertizări	6
1.7. Depanare	6
2. SAUNA	8
2.1. Structura saunei	8
2.1.1. Înnegrirea pereților saunei	8
2.2. Ventilarea saunei	9
2.3. Randamentul încălzitorului.....	9
2.4. Igiena saunei	9
3. INSTRUCȚIUNI DE MONTAJ	10
3.1. Înainte de instalare	10
3.2. Fixarea încălzitorului pe un perete.....	11
3.3. Legăturile electrice	12
3.3.1. Rezistența izolației încălzitorului electric.....	12
3.4. Instalarea unității de control și a senzorilor (BC-E) ..	12
3.5. Resetarea protectorului de supraîncălzire.....	13
3.6. Înlocuirea elementelor de încălzire	13
Conexiunea electrica (valabil doar pt. Norvegia, Belgia).....	15
4. PIESE DE SCHIMB.....	16

Diese Montage- und Gebrauchsanleitung richtet sich an den Besitzer der Sauna oder an die für die Pflege der Sauna verantwortliche Person, sowie an den für die Montage des Saunaofens zuständigen Elektromonteur. wenn der Saunaofen montiert ist, wird diese Montage- und Gebrauchsanleitung an den Besitzer der Sauna oder die für die Pflege der Sauna verantwortliche Person übergeben. Lesen Sie vor Inbetriebnahme des Ofens die Bedienungsanleitung sorgfältig durch.

Der Ofen dient zum Erwärmen von Saunakabinen auf Saunatemperatur. Die Verwendung zu anderen Zwecken ist verboten. Saunaöfen, die über ein CE-Symbol verfügen, erfüllen alle Bestimmungen für Saunaanlagen. Die entsprechenden Behörden kontrollieren, ob diese Bestimmungen eingehalten werden.

wir beglückwünschen Sie zu Ihrer guten wahl!

Garantie:

- Die Garantiezeit für in Familiensaunen verwendete Saunaöfen und Steuergeräte beträgt zwei (2) Jahre.
- Die Garantiezeit für Saunaöfen und Steuergeräte, die in öffentlichen Saunen in Privatgebäuden verwendet werden, beträgt ein (1) Jahr.
- Die Garantie deckt keine Defekte ab, die durch fehlerhafte Installation und Verwendung oder Missachtung der wartungsanweisungen entstanden sind.
- Die Garantie kommt nicht für Schäden auf, die durch Verwendung anderer als vom werk empfohlener Saunaofensteine entstehen.

INHALT

1. BEDIENUNGSANLEITUNG	3
1.1. Aufschichten der Saunaofensteine	3
1.1.1. Wartung	3
1.2. Erhitzen der Saunakabine	4
1.3. Benutzung des Ofens	4
1.3.1. Ofen ein	4
1.3.2. Vorwahlzeit (zeitgesteuertes Einschalten)	4
1.3.3. Ofen aus	5
1.3.4. Einstellen der Temperatur	5
1.4. Aufguss	5
1.5. Anleitungen zum Saunen	6
1.6. Warnungen	6
1.7. Störungen	6
2. SAUNAKABINE	8
2.1. Struktur der Saunakabine	8
2.1.1. Schwärzung der Saunawände	8
2.2. Belüftung der Saunakabine	9
2.3. Leistungsabgabe des Ofens	9
2.4. Hygiene der Saunakabine	9
3. INSTALLATIONSANLEITUNG	10
3.1. Vor der Montage	10
3.2. Befestigung des Saunaofens an der Wand	11
3.3. Elektroanschlüsse	12
3.3.1. Isolationswiderstand des Elektrosaunaofens	12
3.4. Anschluß des Steuergerätes und der Fühler (BC- E) ..	12
3.5. Zurückstellen der Überhitzungsschutzes	13
3.6. Ersetzen von Heizelementen	13
ELECTRICAL CoNNEctIoNS (NoRwAy, BELGIUM)	15
4. ERSATZTEILE	16

1. Instrucțiuni de folosire

1.1. Asezarea pietrelor de saună

Aglomerarea pietrelor de saună are un mare efect privind funcționarea încălzitorului (figura 1).

Informații importante despre pietrele de saună:

- **Pietrele trebuie să aibă un diametru de 5-10 cm.**
- **Utilizați numai pietre de saună unghiulare cu fața despăcată, care sunt destinate utilizării într-un încălzitor. Peridotita, olivina-dolerita și olivina sunt tipuri de pietre potrivite.**
- **În încălzitor nu trebuie folosite nici „pietre” ceramice ușoare și poroase, nici pietre de sălatură moi. Nu absorb suficientă căldură atunci când sunt încălzite. Acest lucru poate duce la deteriorarea elementelor de încălzire.**
- **Spălați praful de pe pietre înainte de a le așeza în încălzitor.**

Vă rugăm să rețineți când așezați pietrele:

- **Nu aruncați pietre în încălzitor.**
- **Nu fixați pietre între elementele de încălzire.**
- **Așezați pietrele puțin pentru a vă asigura că aerul poate circula între ele.**
- **Îngrămădiți pietrele astfel încât să se sprijine una pe cealaltă, în loc să-și așeze greutatea pe elementele de încălzire.**
- **Nu formați o grămadă mare de pietre deasupra încălzitorului.**
- **Nu trebuie plasate astfel de obiecte sau dispozitive în interiorul spațiului de piatră a încălzitorului sau în apropierea încălzitorului care ar putea schimba cantitatea sau direcția aerului care curge prin încălzitor.**

1. BEDIENUNGSANLEITUNG

1.1. Aufschichten der Saunaofensteine

Die Schichtung der Ofensteine hat eine große Auswirkung auf die Effizienz des Ofens (Abb. 1).

wichtige Informationen zu Saunaofensteinen:

- Die Steine sollten einen Durchmesser von 5–10 cm haben.
- Verwenden Sie nur spitze Saunasteine mit rau - er Oberfläche, die für die Verwendung in Sau - naöfen vorgesehen sind. Geeignete Gesteinsar - ten sind Peridotit, Olivin-Dolerit und Olivin.
- **Im Saunaofen sollten weder leichte poröse „Steine“ aus Keramik noch weiche Specksteine verwendet werden. Sie absorbieren beim Erhitzen nicht genügend Wärme, was zu einer Beschädigung der Heizelemente führen kann.**
- Die Steine sollten vor dem Aufschichten von Staub befreit werden.

Beachten Sie beim Platzieren der Steine Folgendes:

- Lassen Sie die Steine nicht einfach in den Ofen fallen.
- Vermeiden Sie ein Verkeilen von Steinen zwischen den Heizelementen.
- Schichten Sie die Steine in lockerer Anordnung, so dass Luft zwischen ihnen hindurchströmen kann.
- Schichten Sie die Steine so aufeinander, dass sie nicht gegen die Heizelemente drücken.
- Schichten Sie die Steine oben auf dem Ofen nicht zu einem hohen Stapel auf.
- In der Steinkammer oder in der Nähe des Saunaofens dürfen sich keine Gegenstände oder Geräte befinden, die die Menge oder die Richtung des durch den Saunaofen führenden Luftstroms ändern.



Figura 1. Asezarea pietrelor de saună
Abbildung 1. Aufschichtung der Saunaofensteine

1.1.1. Intreținere

Datorită variațiilor mari de temperatură, pietrele de saună se dezintegrează în timpul utilizării. Rearanjați pietrele cel puțin o dată pe an sau chiar mai des dacă sauna este utilizată frecvent. În același timp, îndepărtați orice bucăți de pietre de pe fundul încălzitorului și înlocuiți orice pietre dezintegrate cu altele noi. Procedând astfel, capacitatea de încălzire a încălzitorului rămâne optimă și se evită riscul de supraîncălzire.

1.1.1. wartung

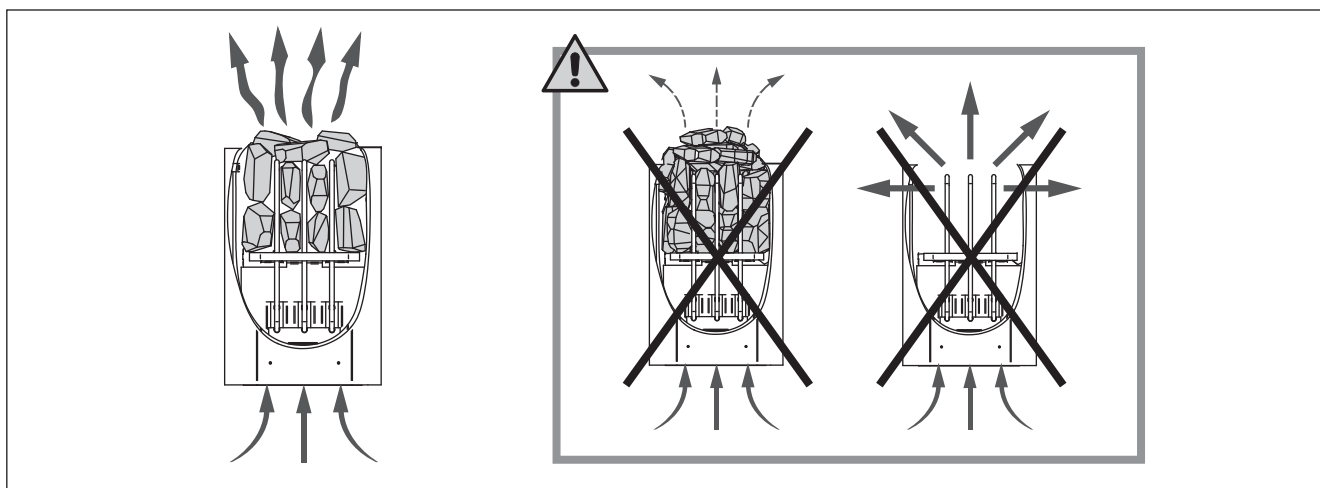
Aufgrund der großen Wärmeänderungen werden die Saunasteine spröde und brüchig. Die Steine sollten mindestens einmal jährlich neu aufgeschichtet werden, bei regelmäßigem Gebrauch öfter. Bei dieser Gelegenheit entfernen Sie bitte auch Staub und Gesteinsplitter aus dem unteren Teil des Saunaofens und ersetzen beschädigte Steine. Hierdurch bleibt die Heizleistung des Ofens optimal, und das Risiko der Überhitzung wird vermieden.

1.2. Încălzirea Saunei

Când acționați încălzitorul pentru prima dată, atât încălzitorul cât și pietrele emană miros. Pentru a elimina mirosul, sauna trebuie ventilată eficient. Dacă puterea de încălzire este potrivită pentru camera de saună, va dura aproximativ o oră pentru un izolat corespunzător saună pentru a atinge temperatura necesară pentru baie (>2.3.). Pietrele de saună ajung în mod normal la temperatură în același timp cu camera de saună. O temperatură potrivită pentru camera de saună este de aproximativ 65–80 °C.

1.3. Utilizarea încălzitorului

Înainte de a porni încălzitorul, verificați întotdeauna sa nu existe nimic deasupra încălzitorului sau mai aproape de distanța de siguranță dată. > 1.6.

- Modelele de încălzitoare BC23 și BC35 Sunt echipate cu un cronometru și un termostat. Cronometrul este pentru setarea timpului de pornire pentru încălzitor și termostatul este pentru setarea unei temperaturi adecvate. > 1.3.1.–1.3.4.
- Modelele de încălzire BC23E și BC35E sunt controlate de la o unitate de control separată. Vezi instrucțiunile de utilizare a unității de control selectate model.



Figura 2. Cronometru
Abbildung 2. Schalter der Zeitschaltuhr



Figura 3. Termostat
Abbildung 3. Thermostatschalter

1.3.1. Încălzitor pornit

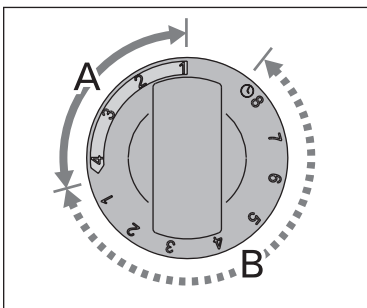

Rotiți comutatorul cronometrului în secțiunea „pornit”. (secțiunea A din figura 2, 0–4 ore). Încălzitorul începe să se încălzească imediat.

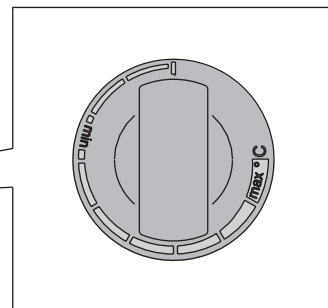
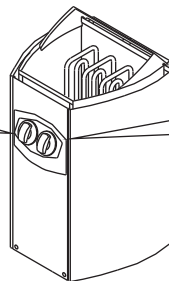
1.3.2. Timp de pre-setare (pornire temporizată)



Rotiți comutatorul cronometrului la secțiunea „pre-setare” (secțiunea B din figura 2, 0–8 ore). Încălzitorul începe să se încălzească atunci când cronometrul a

adus comutatorul înapoi la secțiunea „pornit”. După aceasta, încălzitorul va fi pornit aproximativ patru ore.

Exemplu: vrei să mergi pe jos timp de trei ore și să faci o baie de aburi după aceea. Roteste cronometrul la secțiunea „pre-setare” la numărul 2. Cronometrul pornește. După două ore, încălzitorul începe încălzirea. Pentru că durează aproximativ o oră pentru ca sauna să se încălzească, sauna va fi gata pentru baie de aburi după vreo trei ore, adică când atunci când vii înapoi de la plimbarea ta.

1.2. Erhitzen der Saunakabine

Beim ersten Erwärmen sondern sich von Saunaofen und Steinen Gerüche ab. Um diese zu beseitigen, muss die Saunakabine gründlich gelüftet werden.

Bei einer für die Saunakabine angemessenen Ofenleistung ist eine isolierte Sauna innerhalb von einer Stunde auf die erforderliche Saunatemperatur aufgeheizt (>2.3.). Die Saunaofensteine erwärmen sich gewöhnlicherweise in derselben Zeit auf Aufgusstemperatur wie die Saunakabine. Die passende Temperatur in der Saunakabine beträgt etwa 65 bis 80 °C.

1.3. Benutzung des ofens

Bitte überprüfen Sie, bevor Sie den Ofen anschalten, dass keine Gegenstände auf dem Ofen oder in unmittelbarer Nähe des Ofens liegen. > 1.6.

- Die Ofenmodelle BC23 und BC35 sind mit einer Zeitschaltuhr und einem Thermostat ausgestattet. Die Zeitschaltuhr regelt die Einschaltzeit des Ofens und das Thermostat die Temperatur. > 1.3.1.–1.3.4.
- Die Ofenmodelle BC23E und BC35E werden mit einem separaten Steuergerät bedient. Beachten Sie die mitgelieferte Bedienungsanleitung der Steuerung.

1.3.1. ofen ein

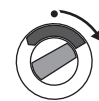

Stellen Sie den Schalter der Zeitschaltuhr in den Abschnitt "ein" (Abschnitt A in Abb. 2, 0–4 Stunden). Der Ofen beginnt sofort zu heizen.

1.3.2. Vorwahlzeit (zeitgesteuertes Einschalten)



Stellen Sie den Schalter der Zeitschaltuhr in den Abschnitt "Vorwahl" (Abschnitt B in Abb. 2, 0–8 Stunden). Der Ofen beginnt zu heizen, wenn die Zeitschaltuhr den Schalter zurück in den Abschnitt "ein" gedreht hat. Danach bleibt der Ofen etwa vier Stunden lang an.

Beispiel: Sie möchten drei Stunden lang spazieren gehen und danach ein Saunabad nehmen. Stellen Sie den Schalter der Zeitschaltuhr in den Abschnitt "Vorwahl" auf Nummer 2.

Die Zeitschaltuhr beginnt zu laufen. Nach zwei Stunden beginnt der Ofen zu heizen. Da es etwa eine Stunde dauert, bis die Sauna erhitzt ist, wird sie nach etwa drei Stunden für das Saunabad bereit sein, also dann, wenn Sie von Ihrem Spaziergang zurückkehren.

1.3.3. Încălzitor oprit



Încălzitorul se oprește, când temporizatorul întoarce comutatorul la zero. Poti opri în orice moment încălzitorul rotind comutatorul cronometrului la zero.

Opriiți încălzitorul după baie de aburi. Uneori este recomandabil să lăsați încălzitorul pornit pentru o perioadă pentru a permite părților din lemn ale saunei să se usuce corespunzător.

ATENȚIE! Verificați întotdeauna dacă încălzitorul a pornit oprit și oprit încălzirea după ce cronometrul a ajuns la zero.

1.3.4. Setarea temperaturii

Scopul termostatului (figura 3) este de a păstra temperatura în camera de saună la un nivel dorit. Experimentând, puteți găsi setarea care ți se potrivește cel mai bine.

Începeți să experimentați de la poziția maximă. Dacă, în timpul îmbăierii, temperatura crește prea mult, întoarceți comutatorul în sens invers acelor de ceasornic puțin. Rețineți că chiar și o mică diferență în secțiunea maximă va modifica considerabil temperatura saunei.

1.4. Turnarea apei pe pietrele încălzite

Aerul din camera de saună devine uscat când este încălzit.

Prin urmare, este necesar să aruncați apă pe pietre încălzite pentru a atinge un nivel adecvat de umiditate în sauna. Efectul căldurii și al aburului asupra oamenilor variază – prin experimentare, puteți găsi nivelurile de temperatura și umiditatea care vi se potrivesc cel mai bine.

NOTĂ! Volumul maxim al lingurii este de 0,2 litri. Dacă se toarnă o cantitate excesivă de apă pe pietre, doar o parte din ea se va evapora iar restul va poate stropi sub forma de apă fierbinte. Nu aruncați apă pe pietre când sunt oameni în apropierea încălzitorului, deoarece aburul fierbinte le poate arde pielea.

NOTĂ! Apa de turnat pe pietrele încălzite ar trebui să îndeplinească cerințele de puritate ale apei menajere (tabelul 1). Doar arome proiectate special pentru apa de saună pot fi utilizate. Urmăriți instrucțiunile date pe ambalaj acestora.

1.3.3. ofen aus



Der Ofen wird ausgeschaltet, wenn die Zeitschaltuhr den Schalter zurück auf null gedreht hat. Sie können den Ofen jederzeit selbst ausschalten, indem Sie den Schalter der Zeitschaltuhr auf null stellen.

Schalten Sie den Ofen nach dem Saunabad aus. Manchmal ist es ratsam, den Ofen noch eine Weile weiter laufen zu lassen, um die Holzteile der Sauna richtig trocknen zu lassen.

ACHTUNG! Vergewissern Sie sich stets, dass der Ofen ausgeschaltet ist und nicht mehr heizt, wenn die Zeitschaltuhr den Schalter zurück auf null gedreht hat.

1.3.4. Einstellen der temperatur

Zweck des Thermostats (Abb. 3) ist es, die Temperatur in der Saunakabine auf der gewünschten Höhe zu halten. Durch Ausprobieren können Sie ermitteln, welche Einstellung für Sie am besten geeignet ist.

Beginnen Sie mit der höchsten Einstellung. Wenn die Temperatur während des Saunabades zu hoch ansteigt, drehen Sie den Schalter ein Stück gegen den Uhrzeigersinn. Beachten Sie, dass im oberen Temperaturbereich auch kleine Änderungen die Temperatur in der Sauna beträchtlich beeinflussen.

1.4. Aufguss

Die Saunaluft trocknet bei Erwärmung aus, daher sollte zur Erlangung einer angenehmen Luftfeuchtigkeit auf die heißen Steine des Saunaofens Wasser gegossen werden. Die Auswirkungen von Hitze und Dampf sind von Mensch zu Mensch unterschiedlich – durch Ausprobieren finden Sie die Temperatur- und Luftfeuchtigkeitswerte, die für Sie am besten geeignet sind.

ACHTUNG! Die Kapazität der Saunakelle sollte höchstens 0,2 l betragen. Auf die Steine sollten keine größeren Wassermengen auf einmal gegossen werden, da beim Verdampfen sonst kochend heißes Wasser auf die Badenden spritzen könnte. Achten Sie auch darauf, daß Sie kein Wasser auf die Steine gießen, wenn sich jemand in deren Nähe befindet. Der heiße Dampf könnte Brandwunden verursachen.

ACHTUNG! Als Aufgusswasser sollte nur Wasser verwendet werden, das die Qualitätsvorschriften für Haushaltswasser erfüllt (Tabelle 1). Im Aufgusswasser dürfen nur für diesen Zweck ausgewiesene Duftstoffe verwendet werden. Befolgen Sie die Anweisungen auf der Packung.

proprietatea apei wassereigenschaft	Efect wirkung	Recomandare Empfehlung
Concentrația de humus Humusgehalt	Culoare, gust, precipitate Farbe, Geschmack, Ablagerungen	<12 mg/l
Concentrația de fier Eisengehalt	Culoare, miros, gust, precipitate Farbe, Geruch, Geschmack, Ablagerungen	<0,2 mg/l
Duritate: cele mai importante substanțe sunt manganul (Mn) și varul, adică calciul (Ca) Wasserhärte: ♦ Die wichtigsten Stoffe sind Mangan (Mn) und Kalk, d.h. Kalzium (Ca).	Precipitate Ablagerungen	Mn: ♦ <0,05 mg/l Ca: ♦ <100 mg/l
Apa clorurata Gehlorstes Wasser	Risc pentru sănătate Gesundheitsschädlich	Este interzisă utilizarea Darf nicht verwendet werden
Apa de mare Salzwasser	Coroziune rapidă Rasche Korrosion	Este interzisă utilizarea Darf nicht verwendet werden

Tabel 1. Cerințe de calitate a apei

Tabelle 1. Anforderungen an die Wasserqualität

1.5. Instrucțiuni pentru imbaierea cu aburi

- Începeți prin a vă spăla.
- Stați în saună atâta timp cât vă simțiți confortabil.
- Uitați de toate necazurile și relaxați-va.
- Nu adaugați apa pe pietre în cantități excesive.
- Răciți-vă pielea după cum este necesar. Dacă sunteți sănătos, puteți face o baie dacă este disponibil un loc de înot sau o piscină.
- Spălați-vă după utilizarea saunei.
- Odihniți-va puțin și lăsați pulsul să revină la normal.
- Beți apă proaspătă sau o băutură răcoritoare pentru a vă readuce echilibrul fluidelor la normal.

1.6. Avertizări

- Statul în sauna fierbinte pentru perioade lungi de timp face ca temperatura corpului să crească, ceea ce poate fi periculos.
- Stați departe de încălzitor când este fierbinte. Pietrele și suprafața exterioară a încălzitorului vă pot arde pielea.
- Țineți copiii departe de încălzitor.
- Nu lăsați tinerii, persoanele cu handicap sau bolnave să folosească singuri sauna.
- Consultați-vă medicul înainte de a folosi sauna.
- Consultați medicul dumneavoastră despre a duce bebelușii mici la saună.
- Fiți foarte atenți când vă deplasați în saună, deoarece placile de lemn pot fi alunecoase.
- Nu intrați niciodată în sauna fierbinte dacă ați consumat alcool, medicamente puternice sau narcotice.
- Nu dormiți niciodată într-o saună fierbinte.
- Aerul de mare și un climat umed pot coroda suprafețele metalice ale încălzitorului.
- Nu agățați hainele pentru a le usca în saună, deoarece acest lucru poate cauza riscul de incendiu.
- Conținutul excesiv de umiditate poate provoca, de asemenea, deteriorarea echipamentului electric.

1.7. Depanare

Notă! Toate operațiunile de service trebuie efectuate de personal profesionist de întreținere.

Încălzitorul nu încălzește.

- Verificați dacă siguranțele de la încălzitor sunt în stare bună.
- Verificați dacă cablul de conectare este conectat (3.3.).
- Rotiți comutatorul cronometrului în secțiunea „pornit”.(1.3.1.).
- Rotiți termostatul la o setare mai mare (1.3.4.).
- Verificați dacă dispozitivul de protecție împotriva supraîncălzirii nu sa dezactivat. Cronometrul funcționează, dar încălzitorul nu se încălzește. (3.5.)

1.5. Anleitungen zum Saunen

- Waschen Sie sich vor dem Saunen.
- Bleiben Sie in der Sauna, solange Sie es als angenehm empfinden.
- Vergessen Sie jeglichen Stress, und entspannen Sie sich.
- Zu guten Saunamanieren gehört, daß Sie Rücksicht auf die anderen Badenden nehmen, indem Sie diese nicht mit unnötig lärmigem Benehmen stören.
- Verjagen Sie die anderen auch nicht mit zu vielen Aufgüssen.
- Lassen Sie Ihre erhitzte Haut zwischendurch abkühlen. Falls Sie gesund sind, und die Möglichkeit dazu besteht, gehen Sie auch schwimmen.
- Waschen Sie sich nach dem Saunen.
- Ruhen Sie sich aus, bis Sie sich ausgeglichen fühlen. Trinken Sie klares Wasser oder einen Softdrink, um Ihren Flüssigkeitshaushalt zu stabilisieren.

1.6. warnungen

- **Ein langer Aufenthalt in einer heißen Sauna führt zum Ansteigen der Körpertemperatur, was gefährlich sein kann.**
- **Achtung vor dem heißen Saunaofen. Die Steine sowie das Gehäuse werden sehr heiß und können die Haut verbrennen.**
- **Halten Sie Kinder vom Ofen fern.**
- **Kinder, Gehbehinderte, Kranke und Schwache dürfen in der Sauna nicht alleingelassen werden.**
- **Gesundheitliche Einschränkungen bezogen auf das Saunen müssen mit dem Arzt besprochen werden.**
- **Über das Saunen von Kleinkindern sollten Sie sich in der Mütterberatungsstelle beraten lassen.**
- **Gehen Sie nicht in die Sauna, wenn Sie unter dem Einfluß von Narkotika (Alkohol, Medikamenten, Drogen usw.) stehen.**
- **Schlafen Sie nie in einer erhitzten Sauna.**
- **Meer- und feuchtes Klima können die Metalloberflächen des Saunaofens rosten lassen.**
- **Benutzen Sie die Sauna wegen der Brandgefahr nicht zum Kleider- oder wäschetrocknen, außerdem können die Elektrogeräte durch die hohe Feuchtigkeit beschädigt werden.**

1.7. Störungen

Achtung! Allewartungsmaßnahmen müssen von qualifiziertem technischem Personal durchgeführt werden.

Der Ofen wärmt nicht.

- Vergewissern Sie sich, dass die Sicherungen des Ofens in gutem Zustand sind.
- Überprüfen Sie, ob das Anschlusskabel eingesteckt ist (▷3.3.).
- Stellen Sie den Schalter der Zeitschaltuhr in den Abschnitt "ein" (▷1.3.1.).
- Stellen Sie das Thermostat auf eine höhere Einstellung (▷1.3.4.).
- Überprüfen Sie, ob der Überhitzungsschutz ausgelöst wurde. Die Zeitschaltuhr läuft, aber der Ofen wärmt nicht. (▷3.5.)

Sauna se încălzește încet. Apa aruncata pe pietrele de sauna raceste pietrele rapid.

- Verificați dacă siguranțele de la încălzitor sunt în stare bună.
- Verificați dacă toate elementele de încălzire luminesc când încălzitorul este pornit.
- Rotiți termostatul la o setare mai mare (1.3.4.).
- Verificați dacă puterea încălzitorului este suficientă (2.3.).
- Verificați pietrele de saună (1.1.). Pietrele îngrămădite prea strânse, așezarea pietrelor sau tipul greșit de piatră pot împiedica fluxul de aer prin încălzitor, ceea ce are ca rezultat o eficiență redusă de încălzire.
- Verificați dacă ventilația camerei de saună a fost aranjată corect (2.2.).

Sala de saună se încălzește rapid, dar temperatura pietrelor rămâne insuficientă. Apa aruncată pe pietre curge printre ele.

- Rotiți termostatul la o setare mai mică (1.3.4.).
- Verificați dacă puterea de încălzire nu este prea mare (2.3.).
- Verificați dacă ventilația camerei de saună a fost aranjată corect (2.2.).

Panoul sau alt material din apropierea încălzitorului se înnegrește rapid.

- Verificați dacă sunt îndeplinite cerințele privind distanța de siguranță (3.1.).
- Verificați pietrele de saună (1.1.).

Pietrele îngrămădite prea strânse, așezarea pietrelor sau tipul greșit de piatră pot împiedica fluxul de aer prin încălzitor, ceea ce poate duce la supraîncălzirea materialelor din jur.

- A se vedea, de asemenea, secțiunea 2.1.1.

Încălzitorul emite miros.

- Vezi secțiunea 1.2.
- Încălzitorul fierbinte poate accentua mirosurile amestecate în aer care nu sunt, totuși, cauzate de saună sau de încălzitor. Exemple: vopsea, lipici, ulei, arome pentru sauna.

Încălzitorul face zgomot.

- BC: Cronometrul este un dispozitiv mecanic și emite un ticăit când funcționează normal. Dacă cronometrul ticăie chiar și atunci când încălzitorul este oprit, verificați cablarea cronometrului.
- Zgomotul ocazional sub forma de batai este cel mai probabil cauzat de crăparea pietrelor din cauza căldurii.
- Expansiunea termică a pieselor încălzitorului poate provoca zgomote atunci când încălzitorul se încălzește.

Die Saunakabine erhitzt sich zu langsam. Das auf die Saunaofensteine geworfene wasser kühlt die Steine schnell ab.

- Vergewissern Sie sich, dass die Sicherungen des Ofens in gutem Zustand sind.
- Vergewissern Sie sich, dass bei eingeschaltetem Ofen alle Heizelemente glühen.
- Stellen Sie das Thermostat auf eine höhere Einstellung (▷1.3.4.).
- Überprüfen Sie, ob die Ofenleistung ausreichend ist (▷2.3.).
- Überprüfen Sie die Saunaofensteine (▷1.1.). Eine zu feste Stapelung der Steine, das Absetzen der Steine mit der Zeit und falsche Steinsorten können den Luftstrom durch den Ofen behindern, was zu einer verminderten Heizleistung führt.
- Vergewissern Sie sich, dass die Belüftung der Saunakabine korrekt eingerichtet wurde (▷2.2.).

Die Saunakabine erwärmt sich schnell, aber die temperatur der Steine ist unzureichend. Das auf die Steine geworfene wasser läuft durch.

- Stellen Sie das Thermostat auf eine niedrigere Einstellung (▷1.3.4.).
- Überprüfen Sie, ob die Ofenleistung nicht zu hoch ist (▷2.3.).
- Vergewissern Sie sich, dass die Belüftung der Saunakabine korrekt eingerichtet wurde (▷2.2.).

Panele und andere Materialien neben dem ofen werden schnell schwarz.

- Überprüfen Sie, ob die Anforderungen für Sicherheitsabstände eingehalten werden (▷3.1.).
- Überprüfen Sie die Saunaofensteine (▷1.1.). Eine zu feste Stapelung der Steine, das Absetzen der Steine mit der Zeit und falsche Steinsorten können den Luftstrom durch den Ofen behindern, was zu einer Überhitzung der umliegenden Materialien führen kann.
- Siehe auch Abschnitt 2.1.1.

Der ofen gibt Gerüche ab.

- Siehe Abschnitt 1.2.
- Ein heißer Ofen kann Gerüche in der Luft verstärken, die jedoch nicht durch die Sauna oder den Ofen selbst verursacht wurden. Beispiele: ♦ Farbe, Klebstoff, Öl, Würzmittel.

Der ofen verursacht Geräusche.

- BC: ♦ Die Zeitschaltuhr ist ein mechanisches Gerät und verursacht daher ein tickendes Geräusch, wenn sie normal funktioniert. Ertönt das Ticken, obwohl der Ofen nicht eingeschaltet ist, untersuchen Sie die Anschlüsse der Zeitschaltuhr.
- Plötzliche Knall-Geräusche entstehen manchmal durch Steine, die aufgrund der Hitze platzen.
- Die Ausdehnung der Ofenteile wegen der Hitze kann bei der Erwärmung des Ofens Geräusche verursachen.

2. CABINA PENTRU SAUNA

2. SAUNAKABINE

2.1. Construirea structurii unei saune

2.1. Struktur der Saunakabine



Figura 4.
Abbildung 4.

A. Lână izolatoare, grosime 50–100 mm. Sauna trebuie izolată cu grijă astfel încât puterea încălzitorului să poată fi menținută moderat scăzută.

B. Protecție împotriva umezelii, de ex. hârtie de aluminiu. Așezați partea lucioasă a hârtiei spre sauna. Lipiți îmbinările cu bandă de aluminiu.

C. Un spațiu de aerisire de aproximativ 10 mm între protecția împotriva umidității și panou (recomandare). D. Perete din panouri cu masă mică, grosime de 12–16 mm. Înainte de instalarea panourilor, verificați cablajul electric și armăturile din pereți pentru montaj încălzitor și bănci.

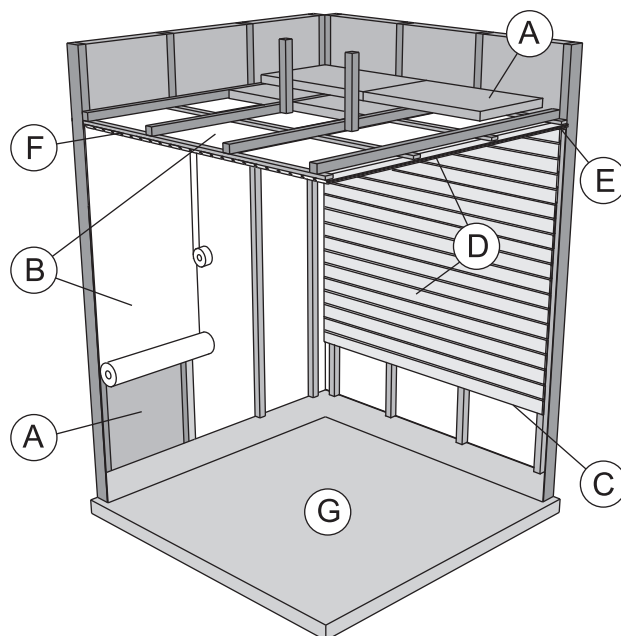
E. Distanță de aerisire de aproximativ 3 mm între pereți și panoul tavan.

F. Înălțimea saunei este de obicei de 2100–2300 mm. Înălțimea minimă depinde de încălzitor (vezi tabel 2). Spațiul dintre banca de sus și panoul tavan nu trebuie să depășească 1200 mm.

G. Folosiți pardoseli din materiale ceramice și chituri închise la culoare. Particulele care se dezintegrează din pietrele de saună și impuritățile din apa de saună pot păta și/sau deteriora pardoseli sensibile.

NOTĂ! Verificați la autoritățile de pompieri care piese pot fi izolate. Coșurile de fum care sunt utilizate nu trebuie izolate.

NOTĂ! Huse de protecție ușoare care sunt instalate direct pe perete sau tavan pot fi un risc de incendiu.

2.1.1. Înnegrirea pereților saunei

Este perfect normal pentru suprafețele din lemn ale saunei să se înnegrească în timp. Înnegrirea poate fi accelerată de lumina soarelui, căldură de la încălzitor agenți de protecție pe pereți (agenții au un nivel scăzut de rezistență la căldură) particule fine care se dezintegrează din pietre care se ridică odată cu fluxul de aer.

A. Isolierwolle, Stärke 50–100 mm. Die Saunakabine muss sorgfältig isoliert werden, damit der Ofen nicht zu viel Leistung erbringen muss.

B. Feuchtigkeitsschutz, z.B. Aluminiumpapier. Die glänzende Seite des Papiers muss zur Sauna zeigen. Nähte mit Aluminiumband abdichten.

C. Etwa 10 mm Luft zwischen Feuchtigkeitsschutz und Täfelung (Empfehlung).

D. Leichtes, 12–16 mm starkes Täfelbrett. Vor Beginn der Täfelung elektrische Verkabelung und für Ofen und Bänke benötigte Verstärkungen in den Wänden überprüfen.

E. Etwa 3 mm Luft zwischen Wand und Deckentäfelung.

F. Die Höhe der Sauna ist normalerweise 2100–2300 mm. Die Mindesthöhe hängt vom Ofen ab (siehe Tabelle 2). Der Abstand zwischen oberer Bank und Decke sollte höchstens 1200 mm betragen.

G. Bodenabdeckungen aus Keramik und dunkle Zementschlämme verwenden. Aus den Saunasteinen entweichende Partikel und Verunreinigungen im Wasser können sensible Böden verfärben oder beschädigen.

ACHTUNG! Fragen Sie die Behörden, welcher teil der feuerfesten wand isoliert werden kann. Rauchfänge, die benutzt werden, dürfen nicht isoliert werden.

ACHTUNG! Leichte, direkt an wand oder Decke angebrachte Schutzabdeckungen sind ein Brandrisiko.

2.1.1. Schwärzung der Saunawände

Es ist ganz normal, wenn sich die Holzoberflächen einer Sauna mit der Zeit verfärben. Die Schwärzung wird beschleunigt durch

- Sonnenlicht
- Hitze des Ofens
- Täfelungsschutz an den Wänden (mit geringem Hitzewiderstand)
- Feinpartikel, die aus den zerfallenden Saunasteinen in die Luft entweichen.

2.2. Ventilarea camerei de saună

Aerul din camera de saună ar trebui să se schimbe de șase ori pe ora. Figura 5 ilustrează diferite opțiuni de ventilație ale camerei de saună.

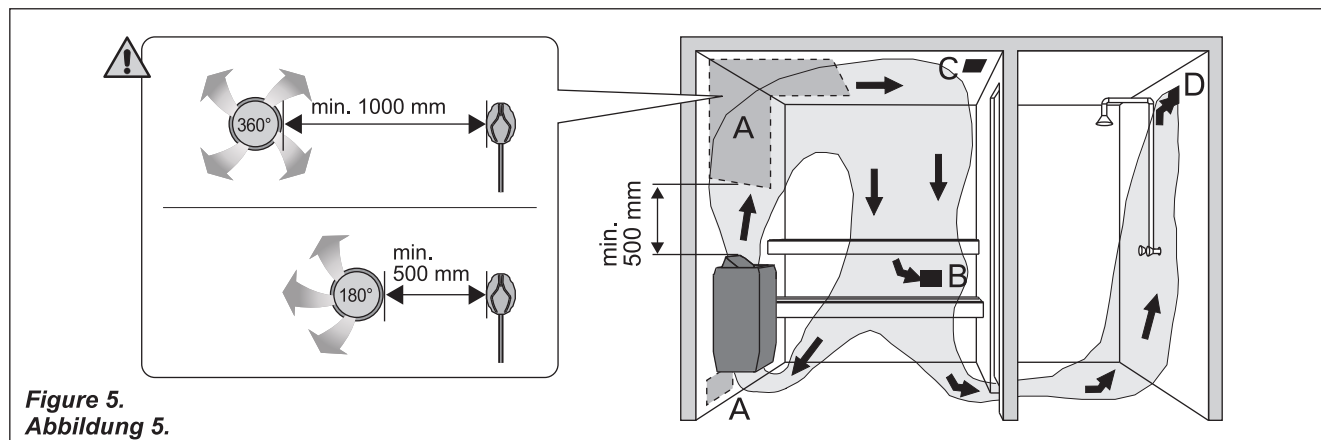

Figure 5.
Abbildung 5.

A. Locația ventilației. Dacă este utilizată ventilație mecanică, amplasați ventilația de alimentare cu aer deasupra încălzitorului. Dacă este utilizată ventilația prin evacuare gravitațională, plasați orificiul de ventilație de alimentare dedesubt sau alăturat la încălzitor. Diametrul conductei de alimentare cu aer trebuie să fie de 50-100 mm. **BC-E: Nu plasați alimentarea cu aer astfel încât fluxul de aer să răcească senzorul de temperatură (vezi instrucțiuni de instalare a senzorului)!**

B. Orificiul de evacuare a aerului. Așezați orificiul de evacuare a aerului aproape de podea, și cât mai departe de încălzitor posibil. Diametrul conductei de evacuare a aerului ar trebui să fie de două ori mai mare decât diametrul conductei de alimentare cu aer. C. Orificiul opțional pentru uscare trebuie închis în timpul încălzirii și utilizării saunei. Sauna poate fi, de asemenea, uscată lasând usa deschisă după utilizare. D. Dacă orificiul de evacuare a aerului este într-o baie, golul de sub ușa saunei trebuie să fie de minim 100 mm. Ventilație mecanică prin evacuare este obligatorie.

2.3. Randament încălzitor

Când pereții și tavanul sunt acoperiți cu panouri iar izolația din spatele panourilor este adecvată, randamentul încălzitorului este definit de volumul camerei de sauna. Pereți neizolați (cărămidă, bloc de sticlă, sticlă, beton, țiglă etc.) cresc nevoia de putere a încălzitorului. Adăugați 1,2 m³ la volumul saunei pentru fiecare metru pătrat de perete neizolat. De exemplu, 10 m³ saună cu ușă de sticlă este egal cu nevoie de putere pentru aproximativ 12 m³ saună. Dacă camera de sauna are pereți din bușteni, înmulțiți volumul saunei cu 1,5. Alegeți puterea corectă a încălzitorului din tabelul 2.

2.4. Igiena Saunei

Prosoapele de bancă trebuie folosite în timpul imbaierii pentru a preveni ca transpirația să intre în partile lemnoase ale bancilor.

Băncile, pereții și podeaua saunei ar trebui să fie spălate bine cel puțin o dată la șase luni. Utilizați o perie de spălat și detergent pentru saună. Ștergeți praful și murdăria de pe încălzitor cu o pânză umeză. Îndepărtați petele de calcar de pe încălzitor folosind o soluție de apă și acid citric 10% și clătiți.

2.2. Belüftung der Saunakabine

Die Saunaluft sollte sechsmal pro Stunde ausgetauscht werden. Abb. 5 zeigt verschiedene Optionen der Saunabelüftung.

A. Luftzufuhr. Bei mechanischer Entlüftung Luftzufuhr über dem Ofen anbringen. Bei Schwerkraftentlüftung Luftzufuhr unter oder neben dem Ofen anbringen. Der Durchmesser des Luftzufuhrrohres muss 50–100 mm betragen. **BC-E: Luftzufuhr nicht so anbringen, dass sie den temperaturfühler abkühlt (zur Anbringung des temperaturfühlers siehe Installationsanweisungen des Steuergeräts)!**

B. Entlüftung. Entlüftung in Bodennähe anbringen, so weit weg vom Ofen wie möglich. Der Durchmesser des Entlüftungsrohres sollte doppelt so groß sein wie bei der Luftzufuhr.

C. Optionale Lüftung zum Trocknen (während Heizung und Bad geschlossen). Die Sauna kann auch durch die offene Tür getrocknet werden.

D. Wenn die Entlüftung im Waschraum liegt, muss die Lücke unter der Saunatür mindestens 100 mm betragen. Mechanische Entlüftung ist Pflicht.

2.3. Leistungsabgabe des Ofens

Wenn Wand und Decke vertäfelt und ausreichend isoliert sind, richtet sich die Leistungsabgabe des Ofens nach dem Volumen der Sauna. Nicht isolierte Wände (Stein, Glasbausteine, Glas, Beton, Kacheln) erhöhen die benötigte Ofenleistung. Jeder Quadratmeter nicht isolierter Wand entspricht 1,2 m³ mehr Saunavolumen. Eine 10 m³ große Saunakabine mit Glastür z.B. entspricht in der Leistungsabgabe einer 12 m³ großen Sauna. Bei Balkenwänden Saunavolumen mit 1,5 multiplizieren. Korrekte Leistungsabgabe des Ofens aus Tabelle 2 wählen.

2.4. Hygiene der Saunakabine

Liegetücher benutzen, um die Bänke vor Schweiß zu schützen.

Bänke, Wände und Boden der Sauna mindestens alle sechs Monate waschen. Bürste und Saunareinigungsmittel verwenden.

Staub und Schmutz vom Ofen mit feuchtem Tuch abwischen. Kalkablagerungen am Ofen mit 10 % Zitronensäure entfernen und spülen.

3. INSTRUCȚIUNI PENTRU INSTALARE

3.1. Înainte de instalare

Înainte de a instala încălzitorul, studiați instrucțiunile de instalare. Verificați următoarele puncte:

- Puterea și tipul de încălzire sunt potrivite pentru camera de saună? Trebuie respectate volumele cubice prezentate în tabelul 2.
- Tensiunea de alimentare este potrivită pentru încălzitor?
- Amplasarea încălzitorului îndeplinește cerințele minime privind distanțele de siguranță prezentate în fig. 6 și tabelul 2.

Este absolut necesar să instalați încălzitorul conform acestor valori. Neglijarea acestora provoacă un risc de incendiu. În saună poate fi instalat un singur încălzitor electric.

3. INSTALLATIONSANLEITUNG

3.1. Vor der Montage

Bevor Sie den Saunaofen installieren, lesen Sie die Montageanleitung und überprüfen Sie folgende Dinge:

- Ist der zu montierende Saunaofen in Leistung und Typ passend für die Saunakabine? **Die Rauminhaltswerte in tabelle 2 dürfen weder über noch unterschritten werden.**
- Ist die Netzspannung für den Saunaofen geeignet?
- Der Montageort des Ofens erfüllt die in Abbildung 6 und Tabelle 2 angegebenen Sicherheitsmindestabstände.

Diese Abstände müssen unbedingt eingehalten werden, da ein Abweichen Brandgefahr verursacht. In einer Sauna darf nur ein Saunaofen installiert werden.

Încălzitor Ofen	Putere Leistung	Camera de sauna Saunakabine			Conexiuni electrice Elektroanschlüsse				
		Volum Rauminhalt		Inaltime Höhe	400 V 2N~ Cablu conectare Anschlusskabel		230 V 1N~ Cablu conectare Anschlusskabel		La senzor (BC-E) An Fühler (BC-E)
Latime/Breite 280 mm Adancime/Tiefe • BC 295 mm • BC-E 270 mm Inaltime/Höhe 505 mm Greutate/Gewicht 7 kg Pietre/Steine max. 12 kg		▷ 2.3.			See fig. 7. The measurements apply to the connecting cable only! Siehe Abbildung 7. Die Messungen beziehen sich ausschließlich auf das Anschlusskabel!				
	kW	min. m ³	max. m ³	min. mm	mm ²	A	mm ²	A	mm ²
BC23/BC23E	2,3	1,3	2,5	1700	4 x 1,5	2 x 10	3 x 1,5	1 x 10	4 x 0,25
BC35/BC35E	3,5	2	4,5	1700	4 x 1,5	2 x 10	3 x 2,5	1 x 16	4 x 0,25

Tabel 2. Detalii instalare

Tabelle 2. Montageinformationen



Figura 6. Distanțe de siguranță (toate dimensiunile în milimetri)

Abbildung 6. Sicherheitsmindestabstände (alle Abmessungen in millimetern)

3.2. Fixarea încălzitorului pe un perete

Vezi figura 7.

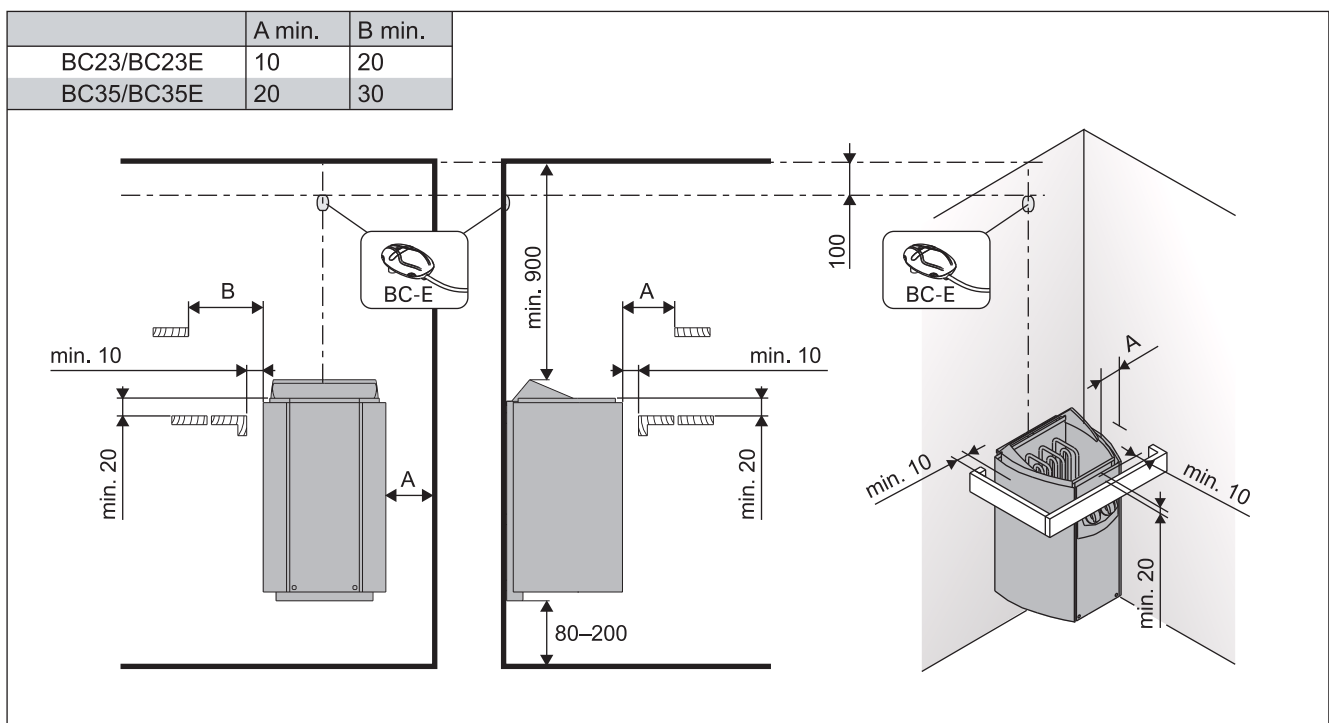
1. Fixați suportul de montare pe perete folosind șuruburile care vin împreună cu suportul.
NOTĂ! Trebuie să existe un suport solid în spatele panoului, astfel încât șuruburile de fixare să poată fi înșurubate într-un material din lemn mai gros decât panoul și suficient de rezistent.
2. Asigurați-vă că clema se fixează corect în orificiu.
3. Ridicați încălzitorul pe suportul de pe perete astfel încât cârligele de prindere din partea inferioară a corpului încălzitorului să se așeze în spatele marginii. Blocați marginea încălzitorului pe suport cu un șurub.

3.2. Befestigung des Saunaofens an der Wand

Siehe Abbildung 7.

1. Befestigen Sie das Montagegestell mit den dazu gelieferten Schrauben an der Wand.
ACHTUNG! An den Stellen, an denen die Befestigungsschrauben angebracht werden, muss sich hinter den Paneelen als Stütze z.B. ein Brett befinden, in dem die Schrauben fest sitzen. Falls sich hinter den Paneelen keine Bretter befinden, können diese auch vor den Paneelen angebracht werden.
2. Versichere, dass die Befestigungs-Ösen richtig dafür vorgesehene Aufhängung sitzen.
3. Heben Sie den Saunaofen so auf das Gestell an der Wand, daß die Befestigungshaken unten am Gestell hinter den Rand des Saunaofenrumpfes kommen. Schrauben Sie den oberen Rand des Saunaofens am Montagegestell fest.



Figura 7. Fixarea încălzitorului la perete (toate dimensiunile în milimetri)

Abbildung 7. Befestigung des Saunaofens an der Wand (alle Abmessungen in millimetri)

3.3. Legăturile electrice

Încălzitorul poate fi conectat la rețeaua electrică numai în conformitate cu reglementările în vigoare de către un electrician profesionist autorizat.

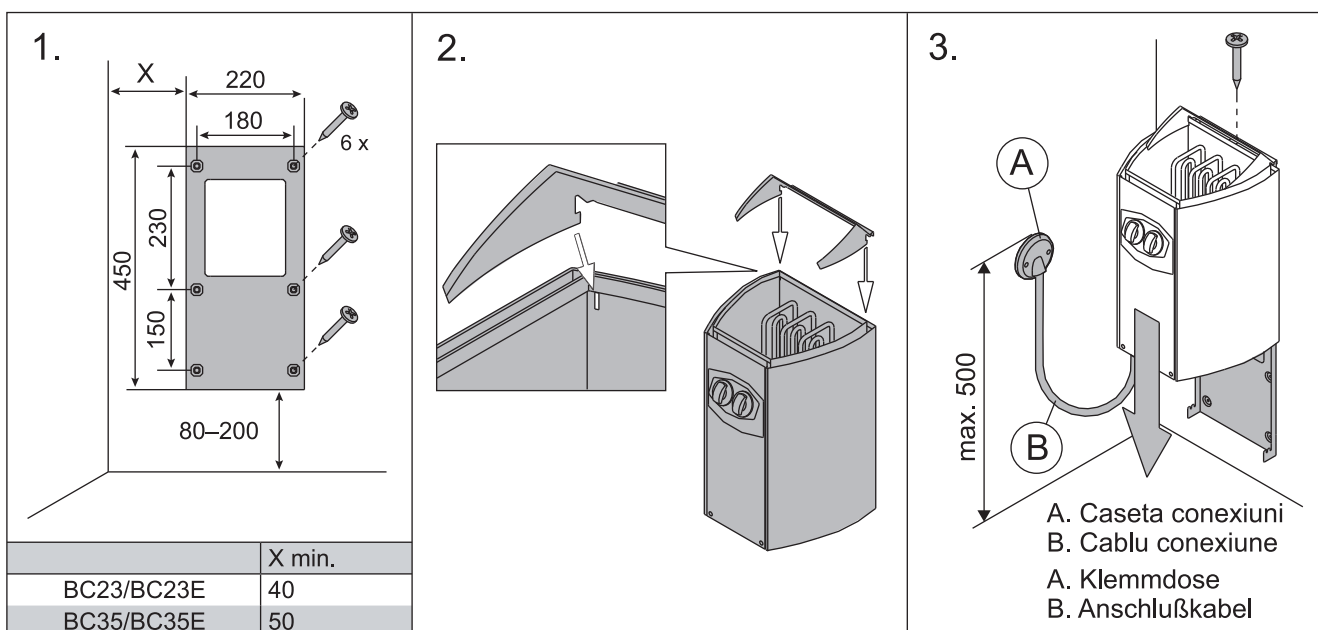
- Încălzitorul este conectat semi-staționar la cutia de joncțiune (figura 7: A) de pe peretele saunei. Cutia de joncțiune trebuie să fie rezistentă la stropire, iar înălțimea sa maximă față de podea nu trebuie să depășească 500 mm.
- Cablul de conectare (figura 7: B) trebuie să fie din cauciuc tip H07RN-F sau echivalentul acestuia.
- **NOTA! Din cauza fragilizării termice, este interzisă utilizarea firului izolat cu PVC ca si cablu de conectare al încălzitorului.**
- Dacă cablurile de conectare și instalare sunt mai mari de 1000 mm față de podea în saună sau în interiorul pereților sălii, acestea trebuie să poată rezista la o temperatură minimă de 170 °C la încălzire (de exemplu, SSJ). Echipamentele electrice instalate mai mult de 1000 mm de podeaua saunei trebuie să fie aprobate pentru utilizare la o temperatură de 125 °C (marcaj T125).
- Pe lângă conectorii de alimentare, încălzitoarele BC sunt echipate cu un conector (P), care face posibilă controlul încălzirii electrice (figura 9). Controlul tensiunii este transmis de la încălzitor atunci când acesta este pornit. Cablul de comandă pentru încălzirea electrică este adus direct în cutia de joncțiune a încălzitorului, iar de acolo la blocul de borne al încălzitorului de-a lungul unui cablu de cauciuc cu aceeași zonă de secțiune transversală ca cea a cablului de legătură.

3.3.1. Rezistența de izolație a încălzitorului electric

La efectuarea inspecției finale a instalațiilor electrice, poate fi detectată o „scurgere” la măsurarea rezistenței de izolație a încălzitorului. Motivul pentru aceasta este că materialul izolator al elementelor de încălzire a absorbit umiditatea din aer (depozitare, transport). După funcționarea de câteva ori a încălzitorului, umezeala va fi îndepărtată din elementele de încălzire.

Nu conectați alimentarea cu energie a încălzitorului prin intermediul RCD (dispozitiv de curent rezidual)!

3.4. Instalarea unității de control și a senzorilor (BC-E)

Unitatea de control include instrucțiuni detaliate pentru fixarea unității pe perete. Instalați senzorul de temperatură pe peretele sălii de saună deasupra încălzitorului. Ar trebui instalat pe linia centrală laterală a încălzitorului, la 100 mm în jos de tavan. Figura 6. Nu amplasați orificiul de ventilație astfel încât fluxul de aer să răcească senzorul de temperatură. Figura 5.

3.3. Elektroanschlüsse

Der Anschluss des Saunaofens an das Stromnetz darf nur von einem zugelassenen Elektromonteur unter Beachtung der gültigen Vorschriften ausgeführt werden.

- Der Saunaofen wird halbfest an die Klemmdose (Abb. 7:◆ A) an der Saunawand befestigt. Die Klemmdose muß spritzwasserfest sein und darf höchstens 500 mm über dem Fußboden angebracht werden.
- Als Anschlusskabel (Abb. 7:◆ B) wird ein Gummikabel vom Typ H07RN-F oder ein entsprechendes Kabel verwendet. **ACHTUNG! PVC-isolierte Kabel dürfen wegen ihrer schlechten Hitzebeständigkeit nicht als Anschlusskabel des Saunaofens verwendet werden.**
- Falls der Anschluss oder die Montagekabel höher als in 1000 mm Höhe über dem Boden in die Sauna oder die Saunawände münden, müssen sie belastet mindestens eine Temperatur von 170 °C aushalten (z.B. SSJ). Elektrogeräte, die höher als 1000 mm vom Saunaboden angebracht werden, müssen für den Gebrauch bei 125 °C Umgebungstemperatur zugelassen sein (Vermerk T125).
- Die BC-Saunaöfen sind zusätzlich zum Netzanschluss mit einer Klemme (P) ausgestattet, welche die Möglichkeit zur Steuerung der Elektroheizung bietet (Abb. 9). Der Ofen übernimmt mit dem Einschalten die Spannungsregelung. Das Steuerungskabel für die Elektroheizung wird direkt zur Klemmdose des Saunaofens gelegt und von dort aus durch ein Gummikabel der gleichen Stärke weiter zur Reihenklemme des Saunaofens geleitet.

3.3.1. Isolationswiderstand des Elektrosaunaofens

Bei der Endkontrolle der Elektroinstallationen kann bei der Messung des Isolationswiderstandes ein „Leck” auftreten, was darauf zurückzuführen ist, daß Feuchtigkeit aus der Luft in das Isolationsmaterial der Heizwiderstände eingetreten ist (bei Lagerung und Transport). Die Feuchtigkeit entweicht aus den Widerständen nach zwei Erwärmungen.

Schalten Sie den Netzstrom des Elektrosaunaofens nicht über den Fehlerstromschutzschalter ein!

3.4. Anschluß des Steuergerätes und der Fühler (BC-E)

In Verbindung mit dem Steuergerät werden genaue Anweisungen zu dessen Befestigung an der Wand gegeben. Der Temperaturfühler wird an der Saunawand oberhalb des Saunaofens, 100 mm unterhalb der Decke auf der Achse in Breitenrichtung des Saunaofens angebracht. Abbildung 6.

Luftzufuhr nicht so anbringen, dass sie den Temperaturfühler abkühlt. Abbildung 5.

3.5. Resetarea protectorului de supraîncălzire

Dacă temperatura camerei de saună devine periculos de ridicată, dispozitivul de protecție împotriva supraîncălzirii va întrerupe definitiv alimentarea încălzitorului. Protectorul de supraîncălzire poate fi resetat după ce încălzitorul s-a răcit.

BC

Butonul de resetare este situat în interiorul cutiei de conectare a încălzitorului (figura 8). **Doar persoanele autorizate să efectueze instalații electrice pot reseta dispozitivul de protecție împotriva supraîncălzirii.**

Înainte de a apăsa butonul, trebuie găsită cauza defecțiunii.

Sunt pietrele sfărâmate și presate împreună?

Încălzitorul a fost pornit mult timp când nu a fost folosit?

Senzorul termostatului este deplasat sau stricat?

A fost lovit sau scuturat încălzitorul?

BC-E

Consultați instrucțiunile de instalare pentru unitatea de control.

3.5. Zurückstellen der Überhitzungsschutzes

Wenn die Temperatur in der Saunakabine gefährlich stark ansteigt, unterbricht der Überhitzungsschutz die Stromzufuhr zum Ofen permanent. Der Überhitzungsschutz kann nach Abkühlen des Ofens zurückgesetzt werden.

BC

Der Rücksetzknopf befindet sich im Anschlussgehäuse des Ofens (Abb. 8). **Nur eine zu Elektroinstallationen befugte Person darf diese Arbeit ausführen.**

Vor Betätigung des Knopfes muß die Ursache der Fehlfunktion festgestellt werden: ♦

- Sind die Steine im Saunaofen verkeilt oder spröde?
- War der Saunaofen lange angeschaltet und wurde nicht benutzt?
- Ist der Thermostatfühler an einem falschen Platz oder defekt?
- War der Saunaofen starken Stößen ausgesetzt?

BC-E

Siehen Sie Gebrauchs- und Montageanleitung des Steuergeräts.



Figura 8. Buton de resetare pentru protecția împotriva supraîncălzirii
Abbildung 8. Rücksetzknopf des Überhitzungsschutzes

3.6. Înlocuirea elementelor de încălzire

Înlocuirea elementelor de încălzire se poate face atunci când încălzitorul rămâne atașat de perete:

1. Oprii siguranțele
2. Pietre goale din încălzitor
3. Scoateți butoanele cronometrului și termostatului de pe panoul frontal
4. Desfaceți panoul frontal (3 șuruburi)
5. Desfaceți cablurile și placa de protecție împotriva apei
6. Aveți acum acces la elementelor de încălzire și acestea pot fi înlocuite.

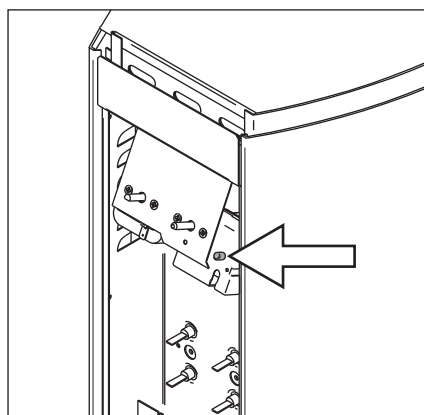
3.6. Ersetzen von Heizelementen

Heizelemente können ersetzt werden, ohne den Ofen von der Wand zu nehmen: ♦

1. Schalten Sie die Sicherungen aus.
2. Leeren Sie die Steine aus dem Ofen.
3. Entfernen Sie die Knöpfe der Zeitschaltuhr und des Thermostats vom Bedienfeld an der Vorderseite des Ofens.
4. Lösen Sie das Bedienfeld (3 Schrauben).
5. Lösen Sie die Kabel und die Wasserschutzplatte.
6. Die Befestigung der Heizelemente ist nun zu sehen, wenn diese ersetzt werden können.



Figura 9. Conexiuni electrice ale încălzitorului BC
Abbildung 9. Elektroanschlüsse des Saunofens BC



Figura 10. Conexiuni electrice ale încălzitorului BC-E
Abbildung 10. Elektroanschlüsse des Saunofens BC-E

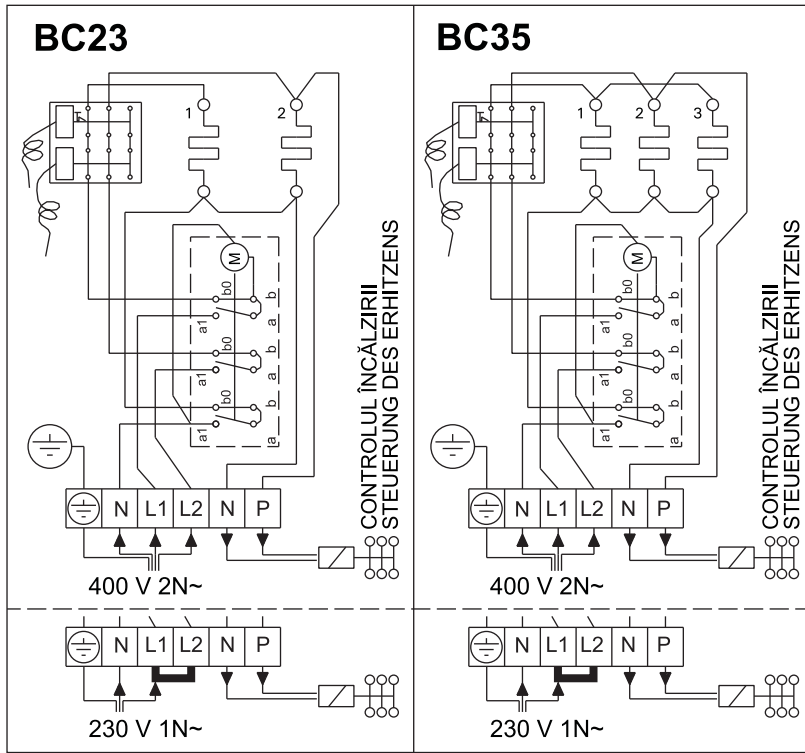

Figura 11. Conexiuni electrice ale unității de comandă C90/C150 și încălzitor BC-E
Abbildung 11. Elektroanschlüsse des Steuergerät C90/C150 und des Saunofens BC-E

Conexiunea electrica (valabil doar pt. Norvegia, Belgia)

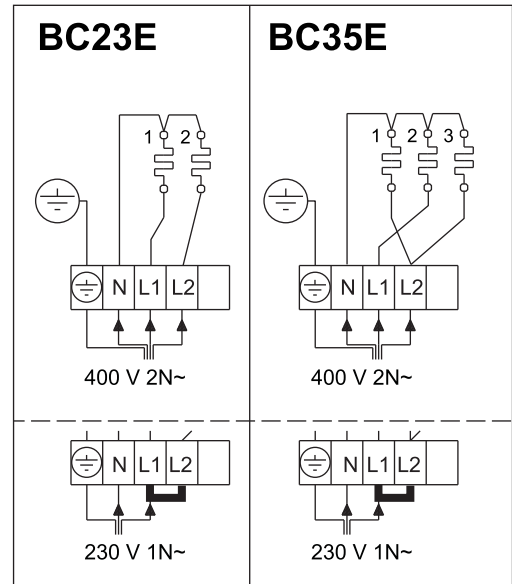

4. PIESE DE SCHIMB

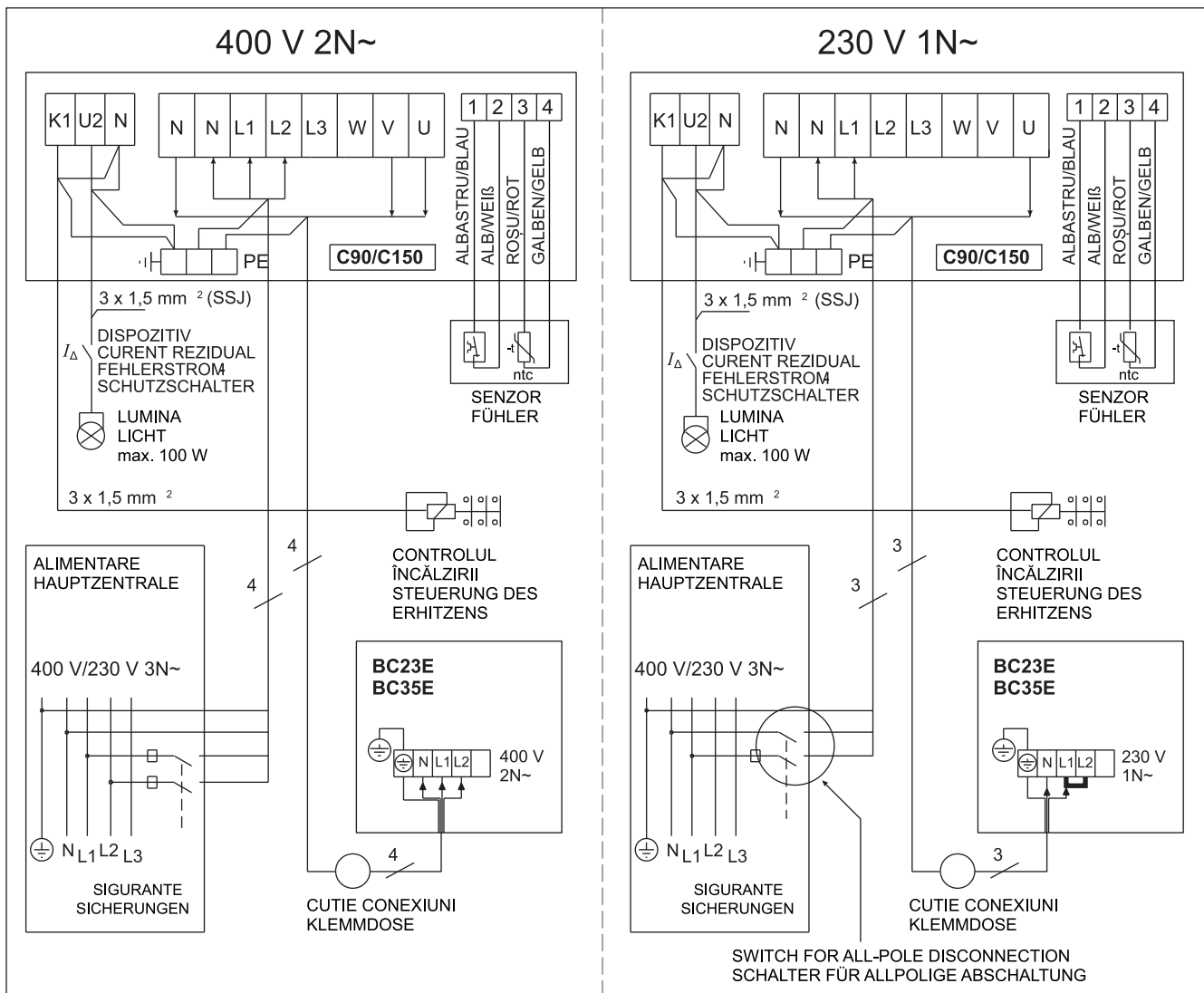
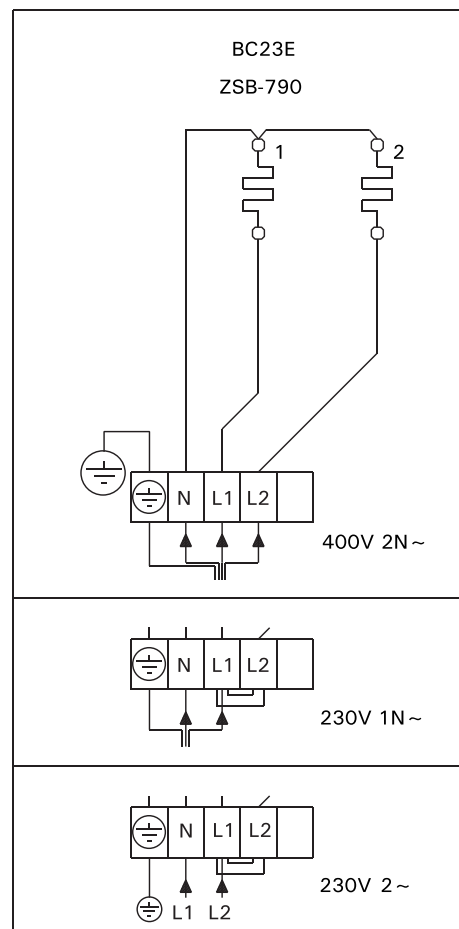
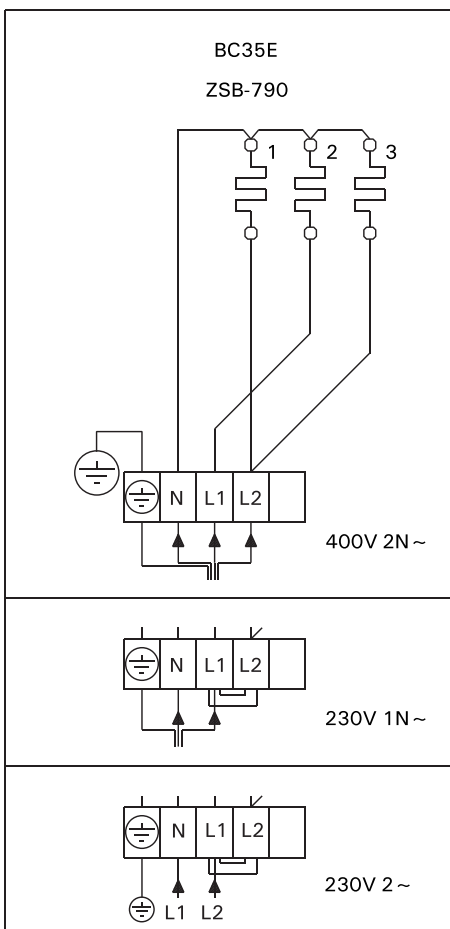
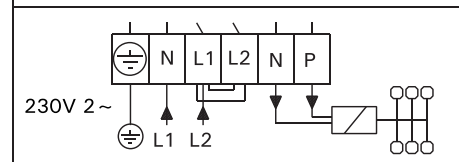
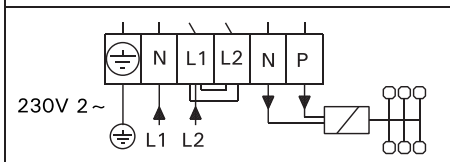
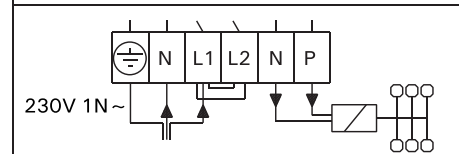
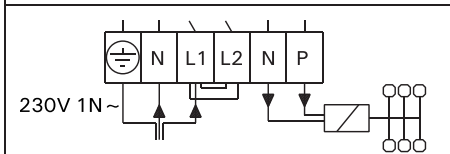
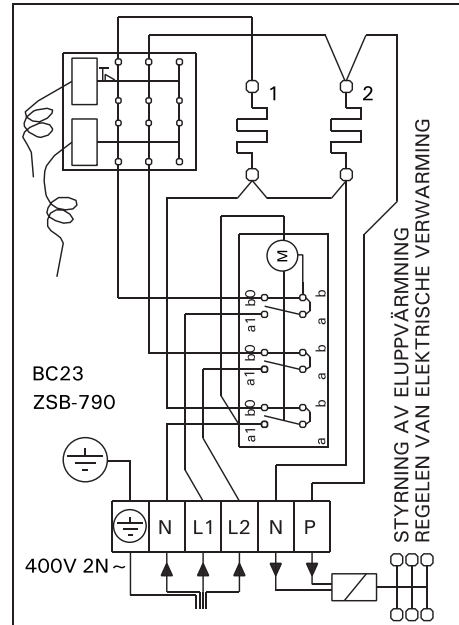
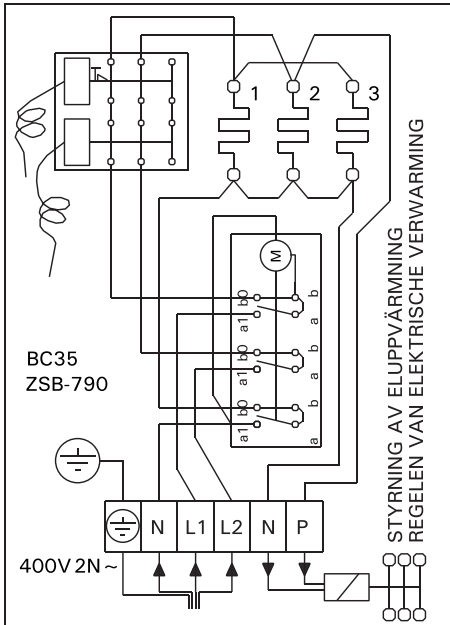
4. ERSATZTEILE

1	ZSB-770 (x 2)	1150 W/230 V (BC23/E)
2	ZSB-770 (x 3)	1150 W/230 V (BC35/E)
3	ZSK-510	⌚ (BC)
4	ZSB-125	
5	ZSK-520	°C (BC)
6	ZSB-115	

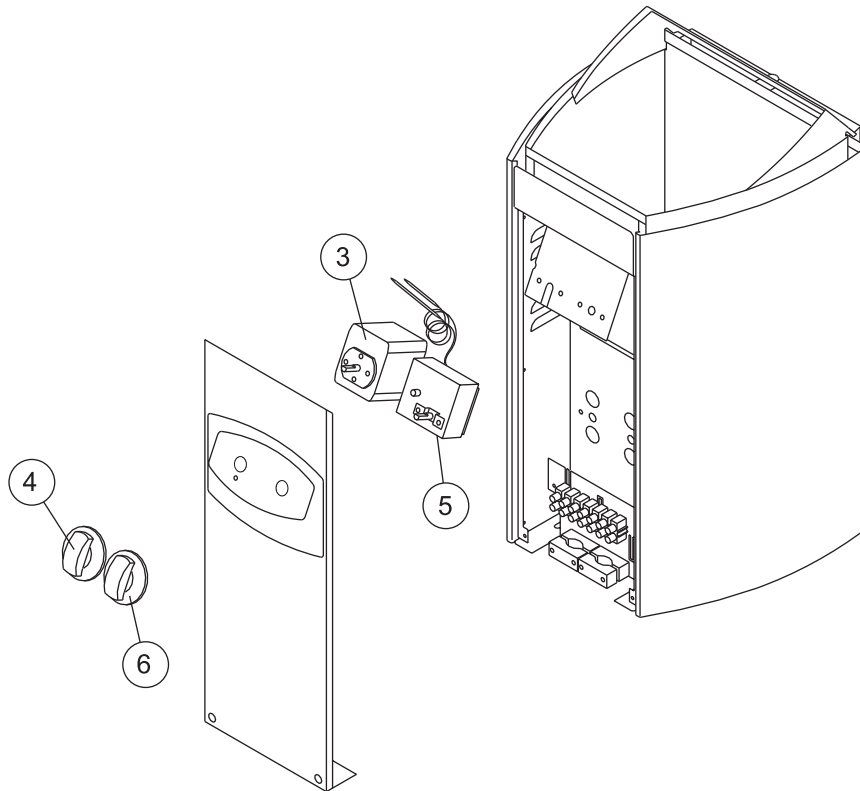
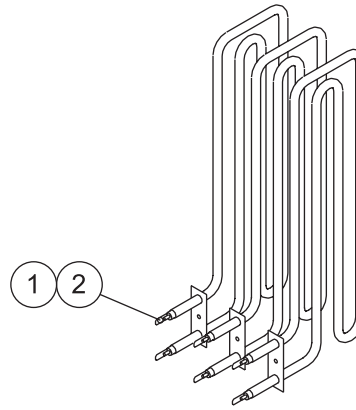

HARVIA

Harvia Oy
 PL12
 40951 Muurame
 Finland
www.harvia.fi