

Manual de instrucțiuni pentru scaunul de masaj

MA2605 MA2606

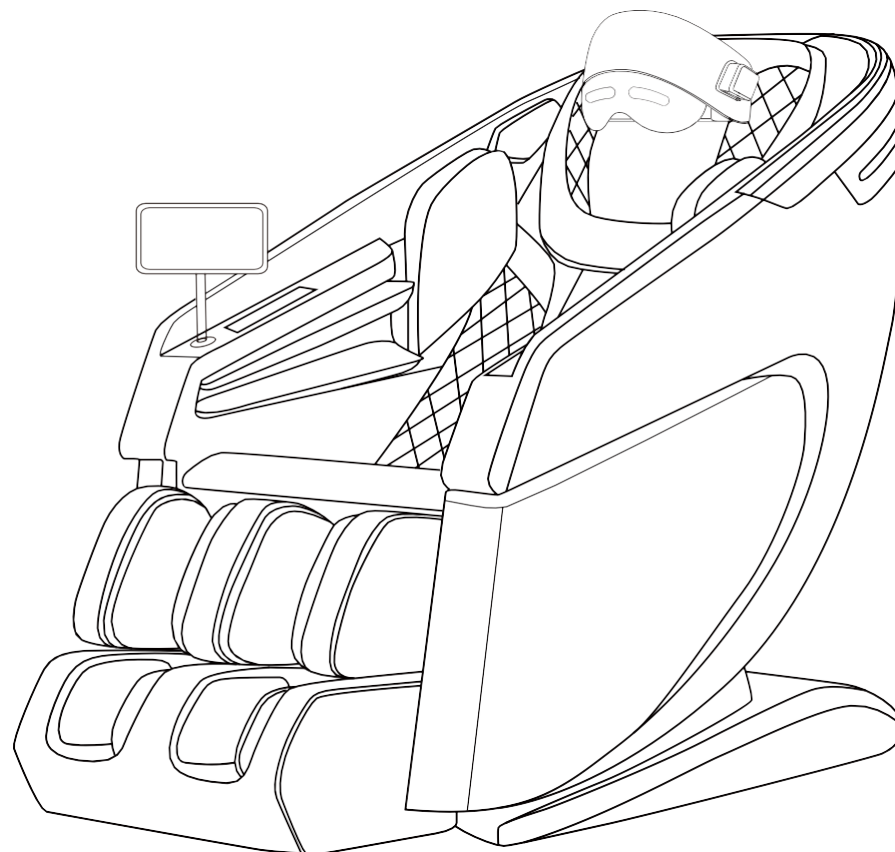

Cuprins

Cuprins	1
Măsurile de siguranță	2
Mediu de utilizare	2
Nu este potrivit pentru utilizare	2
Pregătire înainte de utilizare	3
Montare pernă	3
Ajustarea poziției scaunului	3
Transportul scaunului de masaj	4
Montarea scaunului de masaj	4
Pornirea	5
Numele și funcția componentelor principale	6
Introducere în funcțiile Panoului de Control	7
Instrucțiuni pentru masajul ochilor	8
Specificații tehnice	8
Instrucțiuni de îngrijire pentru pielea scaunului de masaj	9-10

Notă importantă: Compania noastră își rezervă dreptul de a îmbunătăți produsele și manualul de utilizare. Modificările pot fi modificate fără preaviz. Aspectul produselor corespunde produselor reale. Dacă există diferențe între imagini și produsele reale din cauza îmbunătățirilor produsului sau a altor motive, produsele reale vor prevala.

- Dacă pielea devine umedă, șterge imediat umezeala cu o cârpă uscată și lasă-o să se usuce la aer. Nu o expune niciodată la lumina directă a soarelui și nu folosi uscătorul de păr pentru uscare.

Evită frecarea și contactul cu obiecte ascuțite.

- Evită să porți haine cu obiecte dure, cum ar fi nituri sau fermoare, atunci când folosești scaunul, pentru a evita zgârierea suprafeței.
- Dacă animalele de companie intră în contact cu scaunul, asigură-te că le tai ghearele sau pui o pătură subțire peste el pentru a proteja suprafața.

1. Optimizarea obiceiurilor de utilizare Folosește scaunul de masaj în mod uniform.

- Presiunea prelungită într-o zonă poate duce la deformări locale ale pielii. Ajustează-ți regulat poziția de șezut sau folosește o pernă pentru a distribui presiunea.
- Evitați supraîncărcarea scaunului (depășind limita maximă de încărcare) pentru a preveni uzura prematură.

Inspecție și întreținere regulată

- Verifică cusăturile, marginile și alte zone cu mare uză. Dacă observi rupturi minore sau semne de uzură, folosește imediat lipici pentru piele pentru a preveni daune suplimentare.
- Dacă scaunul nu va fi folosit pentru mult timp, se recomandă să fie acoperit cu un capac de praf respirabil pentru a preveni acumularea de praf.

2. Soluții la probleme comune

- **Zgârieturi minore:** Aplică ușor crema de reparare a pielii cu un tampon de bumbac și apoi lustruiește zona după ce s-a uscat.
- **Suprafață lipicioasă:** Acest lucru poate fi cauzat de un produs de îngrijire folosit excesiv. Șterge-l cu un detergent neutru diluat și lasă-l să se usuce complet.
- **Miros:** Presară bicarbonat de sodiu pe suprafață, lasă-l să acționeze câteva ore, apoi aspiră pentru a absorbi mirosurile.

3. Note

- Evită folosirea benzii adezive, benzii dublu adezive sau a adezivilor decorativi, deoarece îndepărtarea lor poate deteriora stratul de piele.
- Dacă pielea este foarte îmbătrânită sau crăpată pe o suprafață mare, vă rugăm să contactați serviciul clienți pentru a înlocui husa din piele.

Urmând acești pași, poți prelungi eficient durata de viață a pielii, menținând scaunul de masaj atât atractiv, cât și confortabil. Cheia întreținerii zilnice este prevenirea problemelor din timp, rezolvarea rapidă a problemelor minore și evitarea acumulării lor în daune majore.

Instrucțiuni de îngrijire pentru pielea scaunului de masaj

Îngrijirea corespunzătoare a pielii unui scaun de masaj îi poate prelungi semnificativ durata de viață și asigura că arată și se simte bine pe termen lung. Iată câteva sfaturi practice de îngrijire:

1. Curățare și întreținere zilnică

Ștergere regulată

- Folosește o cârpă moale și uscată sau o cârpă ușor umedă (înmuiată în apă sau într-un detergent diluat, neutru) pentru a șterge suprafața pielii și a îndepărta praful, petele de transpirație și murdăria.
- Evită detergentii care conțin alcool, ingrediente alcaline sau acide (cum ar fi apa cu săpun sau înălbitorul), deoarece aceștia pot accelera îmbătrânirea pielii.
- **Notă:** După ștergere, usucați imediat suprafața cu o cârpă curată pentru a evita reziduurile de umiditate care ar putea duce la apariția mușcăiului sau decojire a stratului de piele.

Îndepărtarea petelor încăpățănate

- **Pete pe bază de ulei** (de exemplu, grăsimi, cosmetice): Șterge ușor cu o cantitate mică de alcool (sub 75% concentrație) și apoi curăță cu o cârpă umedă.
- **Pete pe bază de apă** (de exemplu, băuturi, sucuri): Șterge imediat cu o cârpă umedă pentru a preveni penetrarea.
- Nu folosi niciodată obiecte tari sau cârpe aspre pentru frecare, deoarece acestea pot deteriora stratul de suprafață.

Întreținere regulată

- La fiecare 1-2 luni, aplică un produs special pentru îngrijirea pielii din PU (sau un produs pentru uleiul din silicon) uniform pe suprafață pentru a menține moliciunea și strălucirea și a preveni crăpăturile.
- Evită folosirea uleiurilor pentru îngrijirea pielii (cum ar fi uleiul de nură), deoarece pot face pielea lipicioasă sau pot provoca decolorare.

2. Măsuri de protecție

Evită lumina directă a soarelui și temperaturile ridicate.

- Expunerea prelungită la radiații UV poate face ca pielea să se estompeze, să se întărească și să crape. Așază scaunul de masaj într-un loc umbrat sau folosește perdele pentru a bloca lumina soarelui.
- Ține fotoliul departe de sursele de căldură, cum ar fi caloriferele sau încălzitoarele electrice, deoarece temperaturile ridicate accelerează îmbătrânirea pielii.

Controlează umiditatea

- Mediile umede pot face pielea să se mușcăiească sau să se decojească. Asigură o bună ventilație și aer interior uscat; Folosește un dezumidificator în condiții de umiditate ridicată.

Măsuri de siguranță

1. Mediul de operare

- (1) Nu folosiți și nu depozitați acest dispozitiv în medii deosebit de umede, cum ar fi băi, saune, băi termale etc., pentru a evita apariția mușcăiului, șocurile electrice, incendiile sau defectele mecanice.
- (2) Nu folosiți aparatul în medii cu o temperatură de cameră peste 40 de grade Celsius.
- (3) Nu folosiți acest dispozitiv în aer liber.
- (4) Nu plasa dispozitivul în medii cu mult praf, ulei sau lipsă de oxigen.
- (5) Nu plasați aparatul lângă încălzitoare, în camere de depozitare sau în locuri cu lumină directă a soarelui. Acest lucru poate duce la supraîncălzirea părților scaunului de masaj și la un incendiu.
- (6) Nu folosiți acest dispozitiv pe suprafețe inegale. Așază cadrul pe o suprafață plată, cum ar fi podeaua.
- (7) Pentru a evita șocul electric, asigură-te că priza este împământată. Contactează magazinul de vânzări când conectezi firul de împământare la priză.
- (8) Nu folosiți dispozitivul în timp ce fumați.
- (9) Când umflați airbag-ul, nu scoateți membrele precum brațele și picioarele, deoarece acest lucru poate face ca airbag-ul să cadă și să nu se atașeze singur.
- (10) Nu călca pe roți sau airbaguri. Fii atent la asta când te urci și te dai jos din scaunul de masaj! Dacă o piesă cade, va trebui să o reatașezi.



2. Nepotrivit pentru utilizare

Următoarele persoane, vă rugăm să consultați un medic înainte de a folosi (poate provoca disconfort fizic sau chiar accidente și poate genera pericol)

- (1) Pacienți cu tumori maligne.
- (2) Pacienți cu boli cardiace severe.
- (3) Pacienți cu boli severe ale pielii.
- (4) Pacienți cu hiperplazie osoasă severă.
- (5) Femei însărcinate.
- (6) Persoanele care se recuperează sub supraveghere medicală, în special cele cu afecțiuni fizice.
- (7) Persoanele cu curburi sau deformări ale coloanei vertebrale cauzate de accidente sau boli.
- (8) Oameni care au nevoie de pace și liniște.
- (9) Indivizi cu deformări articulare.
- (10) Persoane cu dispozitive medicale precum stimuloare cardiace.
- (11) Persoanele cu simptome acute, cum ar fi boli ale organelor interne (de exemplu, gastrită, enterită, dizenterie, hepatită etc.).
- (12) Persoanele cu tulburări circulatorii severe la nivelul picioarelor.
- (13) Persoanele cu deficiențe senzoriale: Suprafața elementului de încălzire devine fierbinte. Persoanele cu sensibilitate redusă la căldură trebuie să fie atente când îl folosesc.
- (14) Oameni cu febră mare.
- (15) Acest produs nu este recomandat persoanelor (inclusiv copiilor) cu deficiențe fizice, senzoriale sau mentale sau lipsă de experiență și cunoștințe, decât dacă o persoană responsabilă de siguranța lor supraveghează și direcționează utilizarea produsului.
- (16) Copiii ar trebui supravegheați pentru a se asigura că nu se joacă cu acest produs.
- (17) Dacă cablul de alimentare este deteriorat, acesta trebuie înlocuit cu un cablu sau un component special de la producător sau de la serviciul său post-vânzare.



ATENȚIE

Nu permiteți persoanelor sub 18 ani și celor care nu își pot controla comportamentul (cum ar fi persoanele cu boli mintale, persoanele cu dizabilități mintale, pacienții paralizați etc.) să opereze scaunul de masaj. Acest lucru poate duce la șocuri electrice sau leziuni pentru utilizatori sau defectiuni ale aparatului.

Pregătire înainte de utilizare

1. Instalarea pernei

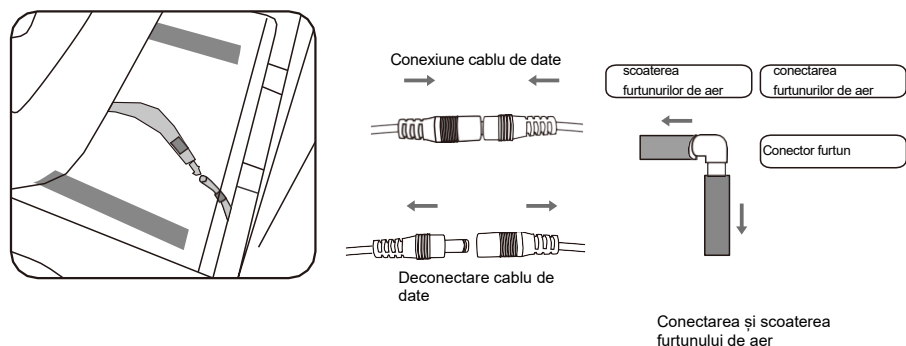

2. Ajustarea poziției scaunului

Pentru a regla spătarul,
Apasă și ține apăsat butonul de reglaj de pe controlul manual pentru a schimba unghiul de înclinare al spătarului.

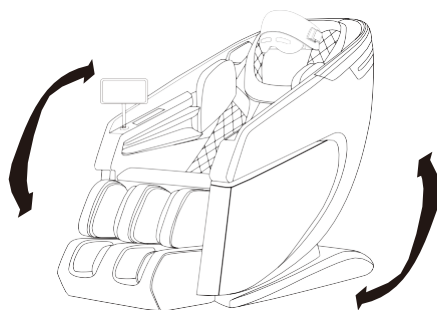

Când ajustezi spătarul și pernuțele pentru picioare, asigură-te că există suficient spațiu în fața și în spatele scaunului de masaj.

Instrucțiuni pentru masaj ocular

Apasă butonul "☺" pentru a porni aparatul de masaj. În mod implicit, începe cu programul de frământare cu pernă de aer de nivelul 1; funcția de încălzire este dezactivată.

Apăsăți butonul "00" pentru a comuta între trei moduri, fiecare corespunzând unui program automat diferit.

Apasă butonul "🔥" pentru a comuta între cele trei setări de căldură: scăzut, mediu, ridicat și apoi căldură oprită.

Specificații tehnice

Nume produs: Fotoliu de masaj

Model: MA2605 & MA2606

Tensiune nominală: 110-240V~

Frecvență nominală: 50 Hz

Putere nominală: 150 W

Timpe de funcționare nominal: 15-30

min. Designul siguranței produsului: I

Asocierea scaunului de masaj cu muzică Bluetooth

1). Pereche: Pornește Bluetooth-ul pe telefon sau iPad. Caută "Fotoliu de masaj" și conectează dispozitivul. 2). Redarea muzicii: După ce ai împerecheat cu succes, folosește smartphone-ul sau iPad-ul pentru a controla muzica.

Notă: Deconectați Bluetooth-ul când scaunul de masaj nu este folosit.

Introducere în funcțiile panoului de control

Control manual

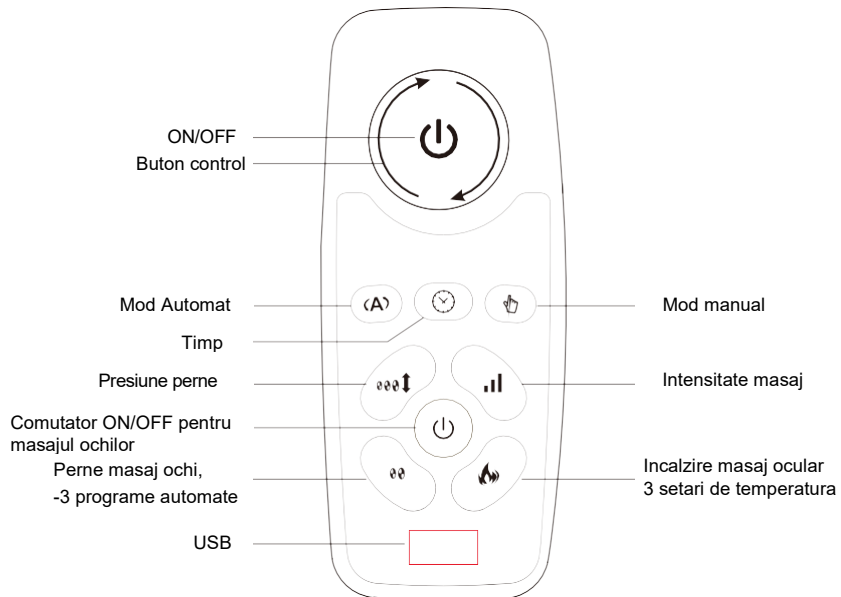
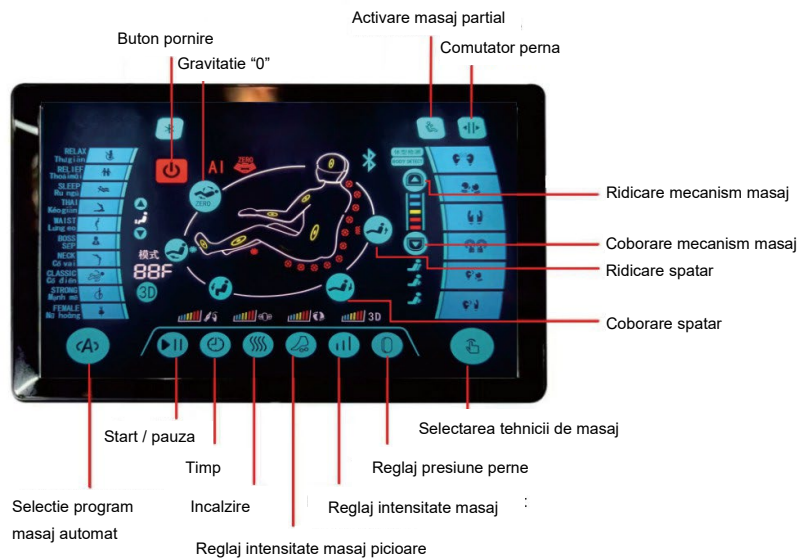

.7.

3. Transportul scaunului de masaj

Ridicati cotierele din ambele părți înainte de a le deplasa.

Ai grijă! Nu mutați scaunul în timp ce este ocupat de o persoană!
Nu folosiți role pentru a muta scaunul pe podele ușor deteriorabile!

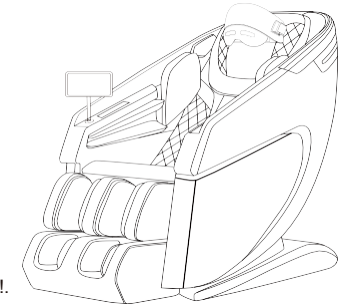

4. Montarea scaunului de masaj

Vă rugăm să lăsați suficient spațiu în jurul scaunului de masaj când vă pregătiți pentru masaj.

- (1) Trebuie să existe suficient spațiu pentru ca scaunul de masaj să fie așezat în poziție reclinabilă și pentru a fi pliat sprijinul pentru picioare.
- (2) Asigurați-vă că există cel puțin 80 cm de spațiu liber în spatele fotoliului și cel puțin 50 cm în fața acestuia.
- (3) Asigurați-vă că nu există obstacole în fața și în spatele scaunului de masaj.
- (4) Pentru a evita deteriorarea podelei, vă rugăm să plasați un covor sub scaunul de masaj.

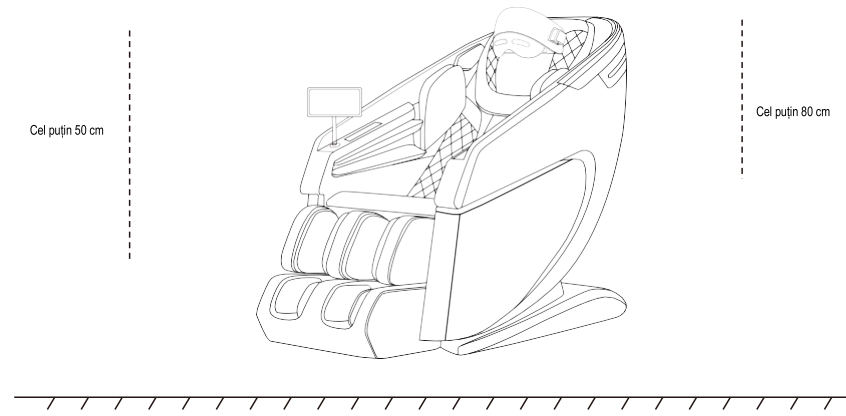

.4.

5. Pornirea

Conectează la priză și apasă butonul de pornire.

! Ai grijă

1. Vă rugăm să verificați dacă cablul de alimentare este blocat sub scaunul de masaj.
2. Dacă firul de împământare este bine conectat.
3. Înainte de a conecta priza, asigură-te că toate butoanele de control (inclusiv întrerupătorul principal) sunt oprite.

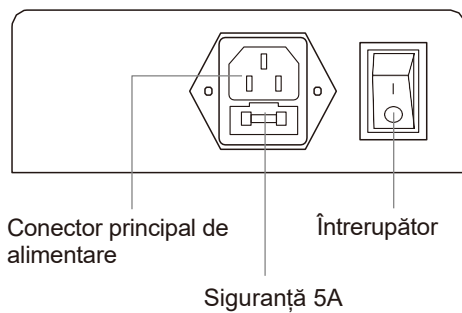
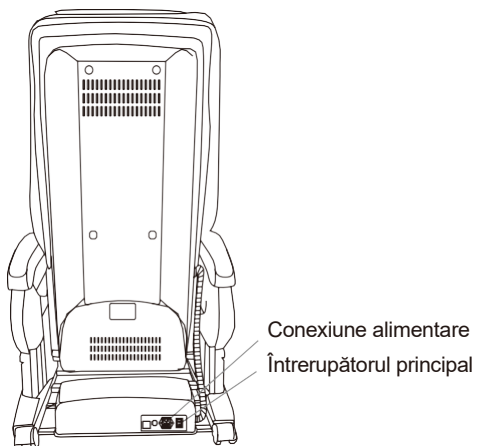

Denumirea și funcția componentelor principale

