

Depanare

În cazul unei defecțiuni sau a apariției neregularităților, opriți imediat folosirea scaunului de masaj și deconectați-l de la rețeaua electrică. Încearcă să rezolvi problema urmând pașii de mai jos. Dacă problema persistă, contactează imediat serviciul clienți.

Model de eroare	Cauze posibile	Soluție
Se aude un zgomot (zgomot de funcționare) *Sunetul airbag-ului care se umflă *Sunetul airbag-ului care se dezumflă *Sunetul valvei solenoide comutatoare *Sunetul pompei de aer funcționale	Produsul produce zgomot mecanic în timpul funcționării.	Acest zgomot este normal și nu este necesară nicio acțiune suplimentară.
Toată mașina nu funcționează deloc.	Priza de alimentare nu este conectată la priză. Comutatorul de pe priză nu este pornit. Butonul de masaj nu a fost încă buton.	Verifică priza și priza de alimentare și asigură-te că priza și priza sunt bine conectate. Apasă butonul de masaj.
Masajul, care era în desfășurare, a fost brusc întrerupt.	Acest produs tocmai a terminat timpul programat de funcționare de 15 minute și este adăugat automat la Modul de așteptare comut.	Dacă vrei să continui masajul, apasă din nou butonul de pornire pentru a activa funcția de masaj.
	Timpul permis de funcționare a fost depășit, motorul s-a supraîncălzit și a fost oprit.	Oprește aparatul, deconectează sursa de alimentare și așteaptă să se răcească motorul înainte să-l folosești din nou.

Întreținere

- Oprește scaunul de masaj înainte de a curăța și scoate-l din priză. Nu atinge dopul cu mâinile ude.
- Folosește o cârpă uscată pentru a șterge transpirația și alte murdării.
- Pentru o murdărie mai mare, folosește un detergent neutru și periază ușor scaunul de masaj.
- Lasă fotoliul să se ventileze bine.
- Nu folosiți apă pentru a curăța scaunul.
- Nu usca fotoliul cu un încălzitor.
- Nu folosiți alcool, benzen sau agenți de curățare similari.

MANUAL DE INSTRUCȚIUNI PENTRU SCAUNUL DE MASAJ MA2608 MA2609

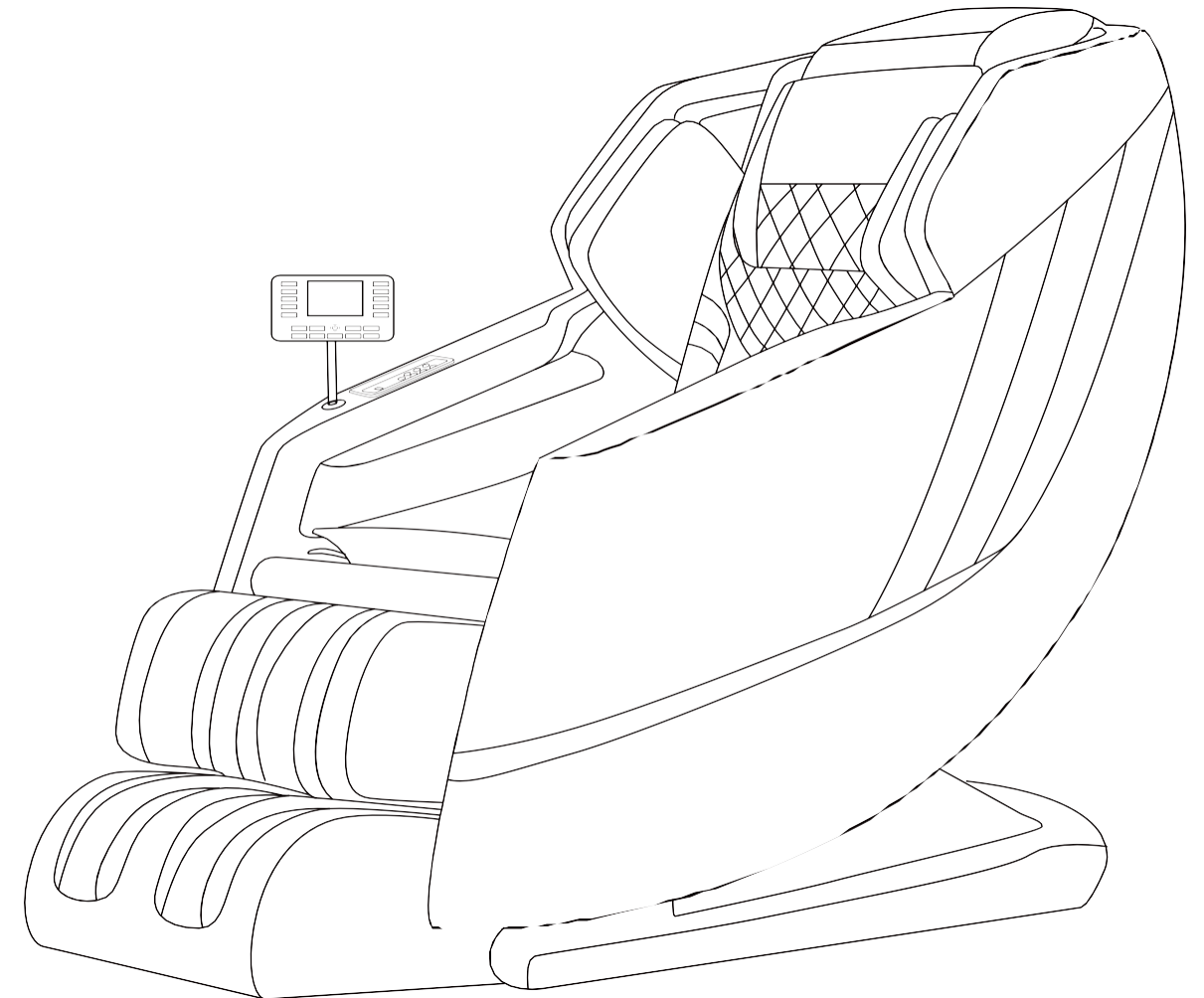

Vă rugăm să citiți cu atenție instrucțiunile de siguranță înainte de a folosi scaunul.

CONȚINUT

Vă rugăm să citiți și să urmați toate instrucțiunile de siguranță și funcționare enumerate în acest manual de utilizare înainte de utilizare. Măsurile de siguranță de bază trebuie respectate întotdeauna în timpul operării.

Instrucțiuni de siguranță	3-4
Specificatiile produsului	5
Componentele produsului	6
Înainte de utilizare	7-8
Instrucțiuni	9-11
Depanare	12
Întreținere	12

Notă: Compania noastră își rezervă dreptul de a modifica designul și descrierea acestui produs fără notificare prealabilă.

Indicații

Control rapid

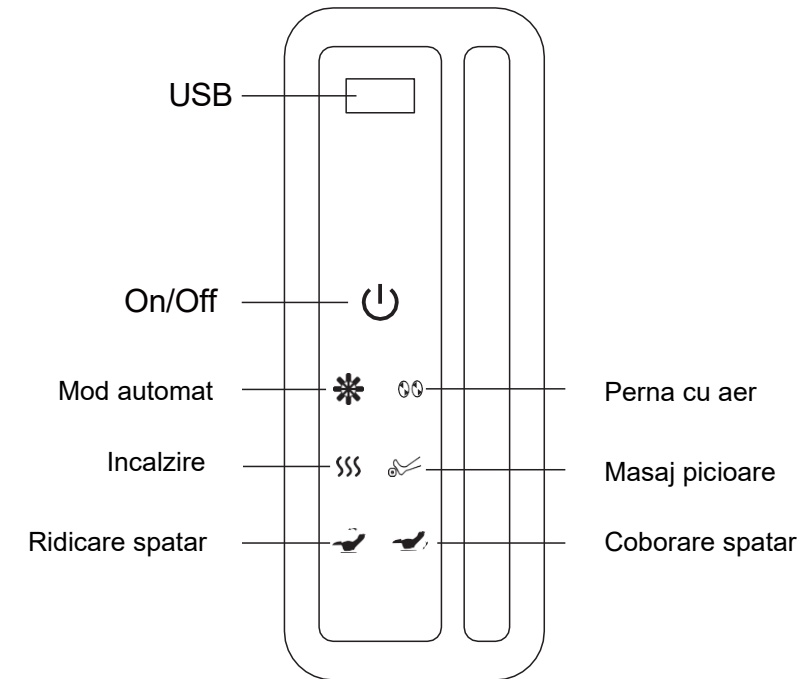

Conectarea scaunului de masaj cu muzică Bluetooth



- 1) Împerechere: Activează Bluetooth-ul pe smartphone sau tabletă. Caută fotoliul de masaj.
 - 2) Redarea muzicii: După împerechere, folosește comenzile de pe smartphone sau tabletă.
- Notă: Deconectează conexiunea Bluetooth când scaunul de masaj nu este folosit.

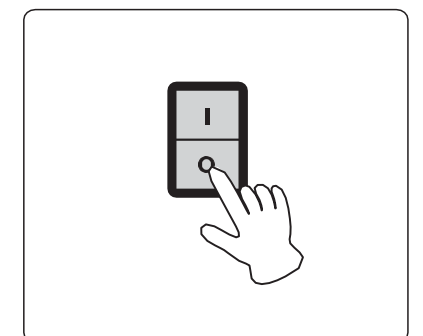
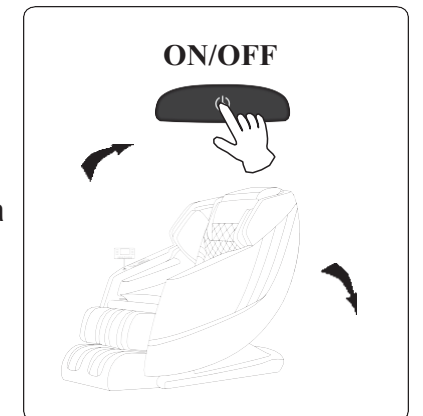

După masaj

1. După masaj, apasă butonul on/off pentru a readuce scaunul în poziția inițială.
*Asigură-te că nimic nu împiedică scaunul să revină la poziția inițială.
2. Apasă butonul de pornire al panoului de control pentru a dezactiva toate funcțiile.
3. Apasă butonul de pornire pe "Off" pentru a opri sursa de alimentare.
4. Deconectează-l de la priză.
* Butonul de pornire este amplasat în spatele scaunului de masaj.







[]: Apasă tasta "  " când dispozitivul este pornit pentru a activa modul de masaj cu gravitație zero.



[]: Apasă butonul "  " când dispozitivul este pornit pentru a deschide Activează sau dezactivează airbag-ul pentru tot corpul.



[]: Apasă butonul "  " când dispozitivul este pornit pentru a activa airbag-urile în toate zonele caroseriei.

[]: Apasă butonul pentru a ajusta intensitatea airbag-ului (1-3).



[]: Apasă butonul "  " când dispozitivul este pornit, funcția de masaj cu role poate fi activată și dezactivată.

[]: Apasă butonul "  ", când aparatul este pornit, viteza rolei poate fi ajustată în sus sau în jos.

[]: Apasă "  " în modul manual, când dispozitivul este pornit, mișcarea poate fi ajustată în sus.

[]: Apasă "  " în modul manual, când dispozitivul este pornit, mișcarea poate fi ajustată în jos.

[]: În modul manual, apăsați butonul "  " pentru a activa masajul cu poziționare fixă.

[]: În modul manual, apăsați butonul "  " pentru a ajusta lățimea, selectați distanța medie sau îngustă dintre capetele de masaj.

[]: Apasă "  " când dispozitivul este pornit, viteza de mișcare poate fi ajustată.

Instrucțiuni de siguranță

Atenție

Priza trebuie să fie complet conectată la o priză potrivită. Conectarea necorespunzătoare a conductorului protector poate duce la riscul de șoc electric.

Dacă aveți dubii, consultați un electrician calificat sau un tehnician de service pentru a vă asigura că produsul este împământat corespunzător. Nu modifica priza furnizată. Dacă priza nu este potrivită, vă rugăm să solicitați unui electrician calificat să instaleze o priză potrivită. Când folosești scaunul de masaj, trebuie respectate întotdeauna măsurile de siguranță de bază pentru a minimiza riscul de șocuri electrice, arsuri, incendii sau răni.

1. Vă rugăm să vă asigurați că conectați scaunul de masaj la o priză potrivită.
2. Asigură-te că priza de alimentare este bine conectată la priza corectă pentru a reduce riscul unui scurtcircuit sau incendiu.
3. Deconectează întotdeauna scaunul de masaj imediat după utilizare și înainte de curățare.
4. Nu folosiți scaunul de masaj în locuri cu umiditate ridicată.
5. Nu folosiți scaunul de masaj în aer liber și evitați locurile cu lumină directă a soarelui.
6. Dacă alimentarea se întrerupe în timpul funcționării, asigurați-vă că opriți scaunul de masaj și îl deconectați pentru a evita deteriorarea la restabilirea curentului.
7. Nu folosi niciodată scaunul de masaj dacă cablul de alimentare este ud sau deteriorat.
8. Nu atinge niciodată priza de alimentare cu mâinile ude, nici când o conectezi, nici când o scoți din priză.
9. Este necesară o supraveghere atentă și continuă atunci când acest dispozitiv este folosit de sau în apropierea copiilor, bolnavilor sau persoanelor cu dizabilități.
10. Folosiți acest dispozitiv doar pentru scopul descris în acest manual de utilizare.
11. Do nu folosesc piese care nu sunt de la producător.
12. Nu sta în picioare, nu te așeza și nu sări pe suportul pentru picioare/gambe atunci când scaunul de masaj este în funcțiune pentru a evita accidentările.
13. Nu stați pe spătar sau pe cotiere pentru a evita accidentările.
14. Ai grijă să nu adormi în timpul masajului.
15. Menține scaunul de masaj curat în orice moment și nu pune niciodată obiecte în deschiderile sau crăpăturile scaunului de masaj.
16. Nu mișca scaunul de masaj trăgând de cablul de alimentare.
17. Înainte de fiecare utilizare, verifică dacă suprafața scaunului de masaj este ruptă sau deteriorată. Dacă găsiți rupturi neobișnuite în materialul spătarului sau alte zone, nu folosiți scaunul de masaj și contactați imediat serviciul clienți.
18. Acest aparat este destinat exclusiv uzului casnic.
19. Persoanele cu probleme de sănătate ar trebui să consulte medicul înainte de utilizare.

20. Următoarele persoane ar trebui să consulte un medic înainte de utilizare pentru a reduce riscul de disconfort sau accidentare:

- Persoanele cu tumori maligne
- Persoane cu boli de inimă
- Persoanele care sunt însărcinate, au menstruație sau suferă de febră postpartum
- Oameni care au nevoie de pace și liniște deplină
- Persoane aflate în tratament medical
- Persoane cu probleme de spate sau coloană vertebrală anormală sau deformată

21. Dacă simți durere în timpul utilizării, oprește imediat folosirea scaunului de masaj. Dacă apar leziuni, solicitați imediat ajutor medical.

22. Nu masa niciodată părțile umflate sau inflamate ale corpului.

23. Acest produs este un dispozitiv neprofesionist, conceput pentru un masaj plăcut. Nu o folosiți ca substitut pentru tratamentul medical.

24. O singură sesiune de masaj nu trebuie să depășească 30 de minute. Masează o zonă specifică timp de maximum 15 minute. Masajul excesiv poate duce la supraîncălzire și poate scurta durata de viață a dispozitivului.

25. Nu folosiți dispozitivul în zonele unde se folosesc produse aerosol (spray) sau se administrează oxigen.

26. Scaunul de masaj nu este potrivit pentru copiii sub 12 ani.

NOTĂ:

· Acest dispozitiv nu este destinat utilizării de către persoane (inclusiv copii) cu abilități fizice, senzoriale sau mentale limitate sau cu lipsă de experiență și cunoștințe, decât dacă acestea sunt supravegheate în utilizarea dispozitivului sau au primit instrucțiuni de la o persoană responsabilă de siguranța lor.



· Dacă cablul de alimentare este deteriorat, acesta trebuie înlocuit de producător, de serviciul său post-vânzare sau de un profesionist calificat similar pentru a evita riscurile.



· Dispozitivul se încălzește în timpul funcționării. Persoanele sensibile la căldură trebuie să fie deosebit de atente atunci când îl folosesc.

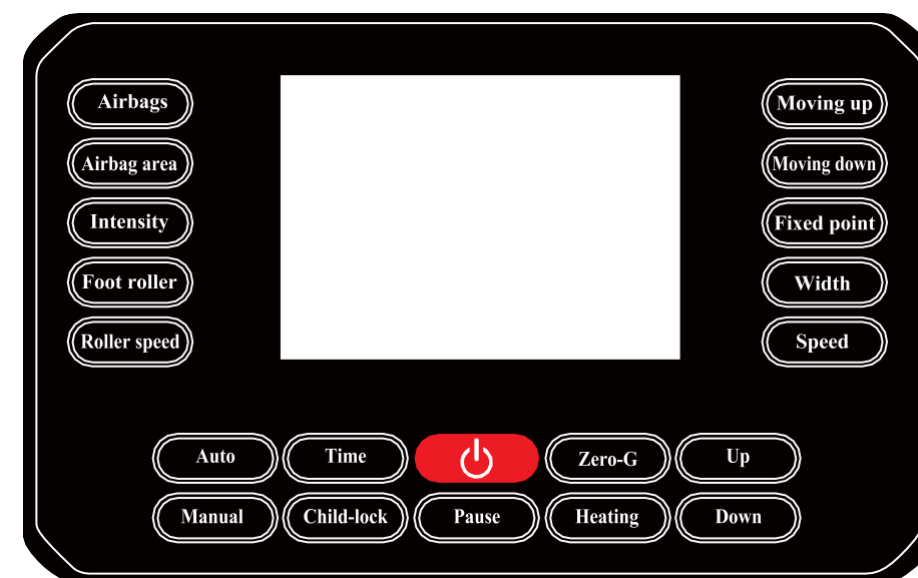

Instrucțiuni

Telecomandă







[]: Apasă "  " pentru a pune întregul aparat în modul automat de funcționare al masajului. Apasă "  " Apasă din nou butonul pentru a dezactiva scaunul de masaj.

[]: apăsați butonul "  " în timp ce dispozitivul este pornit pentru a selecta diferite durate de masaj.



[]: apăsând butonul "  ", poți alege dintr-o varietate de programe automate de masaj care să se potrivească nevoilor tale:



1. Relaxare și recreere
2. Îmbunătățirea zonei umărului
3. Îngrijirea spatelui
4. Întindere și extensie
5. Recuperare după antrenament
6. Masaj intensiv
7. Modul balansare
8. Regenerare fizică
9. Modul de repaus.
10. Modul Senior
11. Modul Manager
12. Mod Confort
13. Masaj thailandez
14. Îngrijirea sănătății tehnica chineza
15. Tehnici antice de masaj
16. Masaj complet cu airbag

[]: D mișcă butonul "  ", când dispozitivul este pornit, activează anumite funcții de masaj precum ciupirea, bătaia, frământarea, mângâierea și presiunea degetelor.

[]: Când dispozitivul este pornit, apăsa și ține apăsat butonul "  " pentru a bloca toate butoanele de pe ecran și a preveni atingerile accidentale. Apasă și ține apăsat butonul din nou pentru a anula blocarea.

[]: Apasă "  " butonul " " când aparatul este pornit pentru a-și opri funcționarea.

[]: Apasă "  " butonul " " Când dispozitivul este pornit, funcția de încălzire poate fi pornită sau dezactivată.

[]: Apasă butonul "  " în timp ce unitatea este pornită, iar spătarul scaunului se va înclina înainte.

[]: Apasă butonul "  " Lasă dispozitivul pornit și lasă-te pe spate în scaun.

Înainte de utilizare

1. Asigură-te că produsul este în stare perfectă și funcționează corect.

- Verifică tetiera și perna de spate.
 - Verifică priza de alimentare.
 - Asigură-te că suportul pentru picioare se reglează în poziție verticală.
- Poziția de start pentru a evita daune.

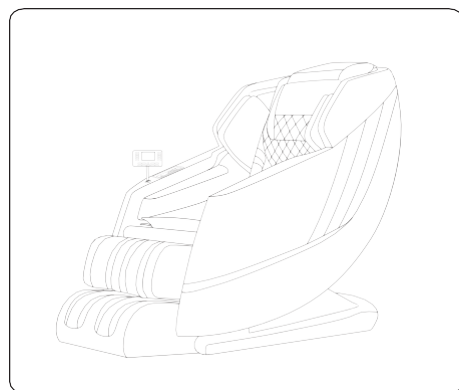

2. Verifică mediul.

- Asigură-te că nu există persoane, animale de companie sau obiecte în mobilitatea scaunului de masaj.

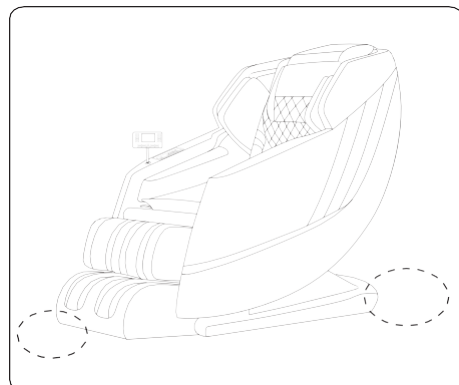

3. Conectează cablul de alimentare al scaunului de masaj.

- Conectează cablul de alimentare.
- Pornește butonul de pornire, care se află pe partea dreaptă a scaunului de masaj.

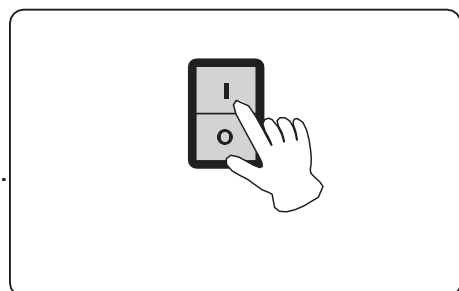

4. Ajustează poziția tetierei.

- Ajustează tetiera până când este într-o poziție confortabilă.

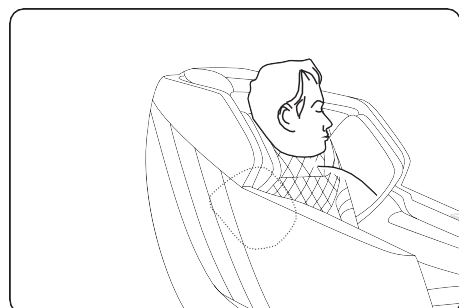

SPECIFICAȚII DE PRODUS

Descriere	Specificații
Produs	Scaun de masaj
Model	MA2608 & MA2609
Tensiune	110-240V
Performanță	150W
Frecvență nominală	50-60HZ
Timp nominal de operare	15 minute

Componente ale produsului

Diagrama principală a corpului (vedere frontală)

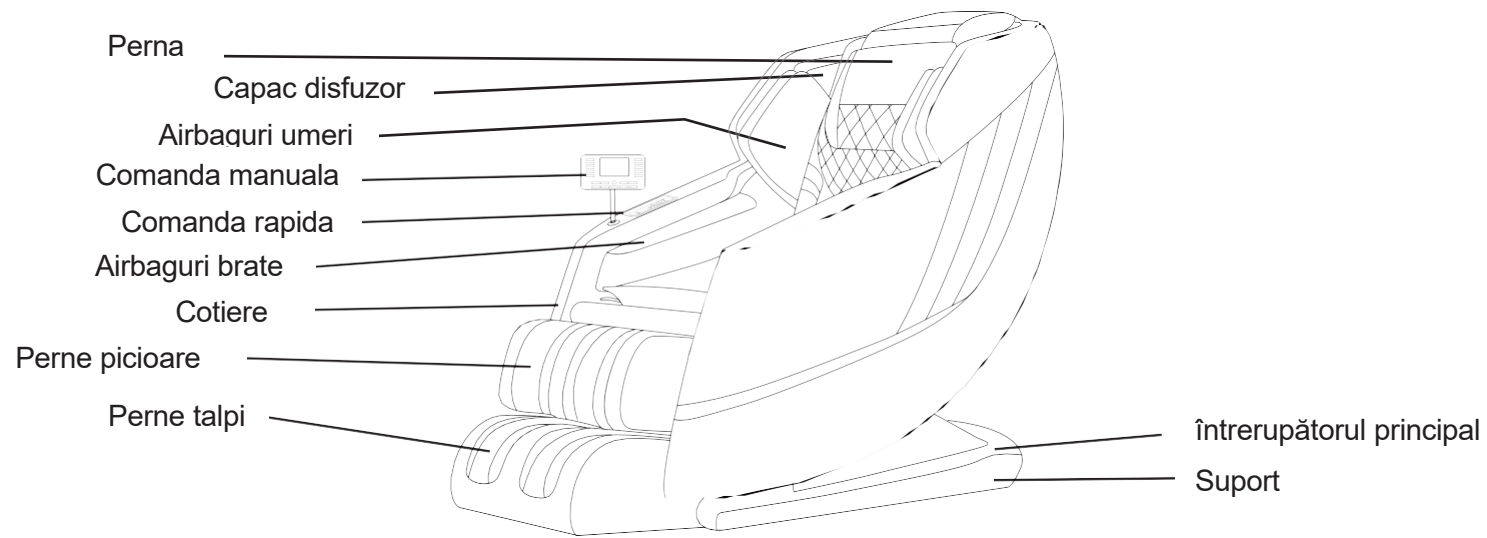

Diagramă principală a corpului principal al scaunului (spate)

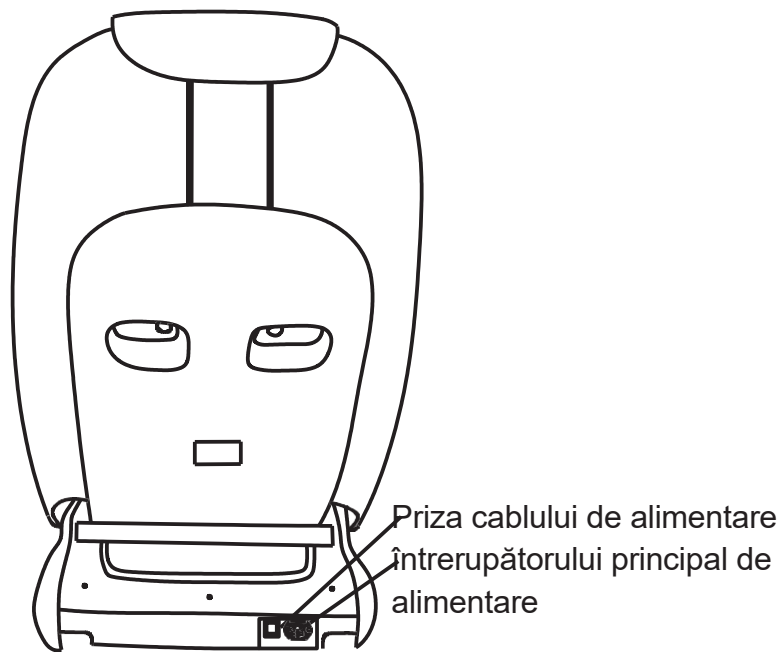

Înainte de utilizare

1. Scoate ambalajul și restul pieselor de schimb.

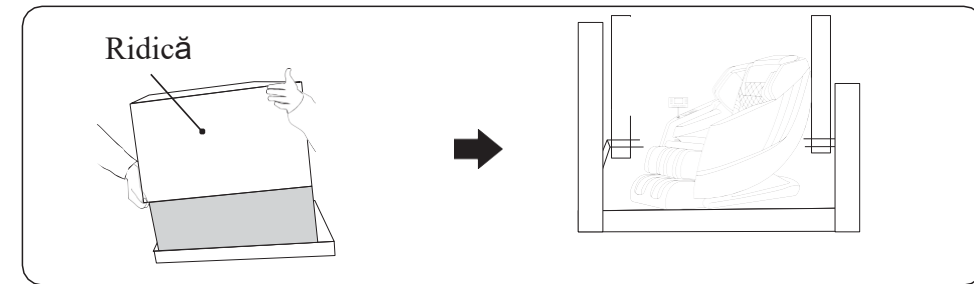

1) Taie banda de fixare și ridică cartonul ca să-l îndepărtezi.
2) Scoate cutia cu piese de schimb și păstrează-o pentru utilizare ulterioară.

Notă:

Vă rog să coborâți ușor picioarele de la șolduri de pe podea.

2. Așază scaunul de masaj într-o zonă deschisă.

Ar trebui să fie cel puțin 25 cm în fața fotoliului și cel puțin 50 cm în spatele fotoliului spațiu liber, astfel încât fotoliul să poată fi lăsat liber pe spate.

* Pentru a preveni deteriorarea podelei și a reduce zgomotul, vă rugăm să plasați un covor sub scaunul de masaj.

* Asigură-te că nu există obstacole în fața sau în spatele scaunului de masaj.

* Vă rugăm să nu așezați scaunul pe podea umedă sau denivelată.

* Pentru a evita interferența semnalului, plasează fotoliul la cel puțin 4 picioare (aproximativ 1,2 m) de echipamentele AV, televizoare și radiouri.

Atenție:

Nu pune niciodată cablul de alimentare sub scaunul de masaj!

3. Mut scaunul de masaj.

Așa cum se arată în figură, apasă pe spătar și înclină scaunul pe roți la un unghi de 45°.

Apoi coboară încet și uniform scaunul de masaj până când este complet plat pe podea. **ATENȚIE:**

* Nu mișcați scaunul de masaj atunci când este folosit sau ocupat.

* Mutarea scaunului de masaj poate deteriora podeaua.

Se recomandă protejarea podelei (de exemplu, cu covorașe sau covorașe).

* Nu scâpa scaunul când îl muți și nu-l lăsa brusc, deoarece acest lucru poate deteriora scaunul.

* Se recomandă mutarea scaunului de masaj a două persoane și să fii deosebit de atent când faci acest lucru.

